



CyberCore Pro

Wireless stereo headset Operation manual



1. Functions

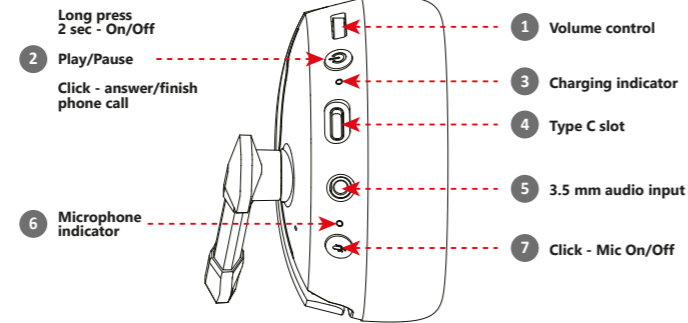

2. Charging

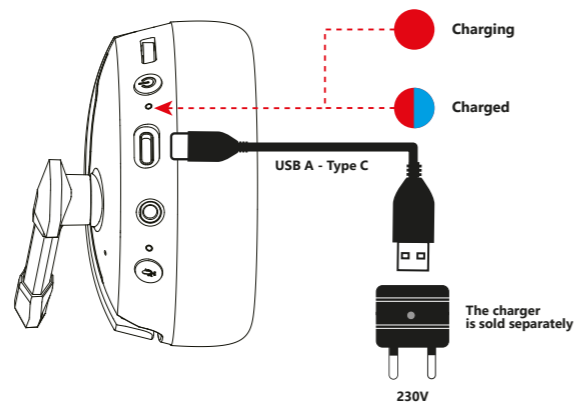

NOTE
The charge level display for smartphones is approximate. Incorrect display of the charge level is not a breakdown.

3. Connection

3.1 2.4GHz radio channel, connecting to smartphone

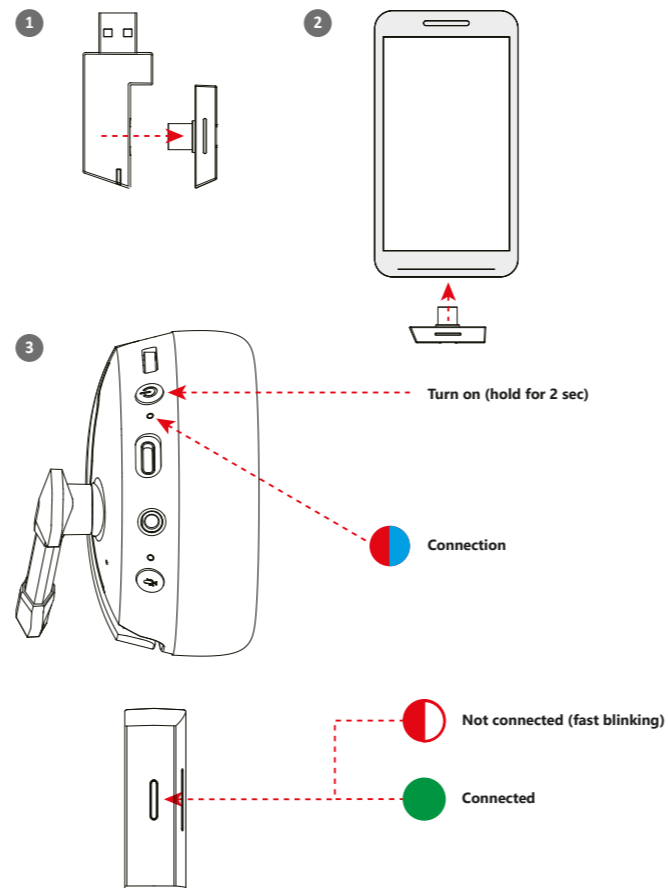

3.2 2.4GHz radio channel, connecting to computer, laptop, PS4, PS5

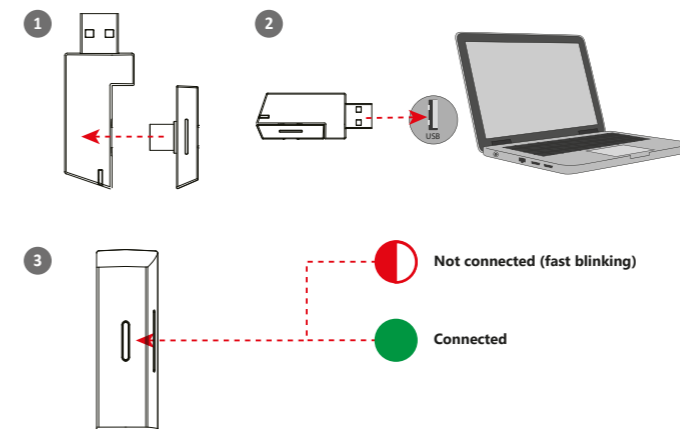

3.3 Bluetooth

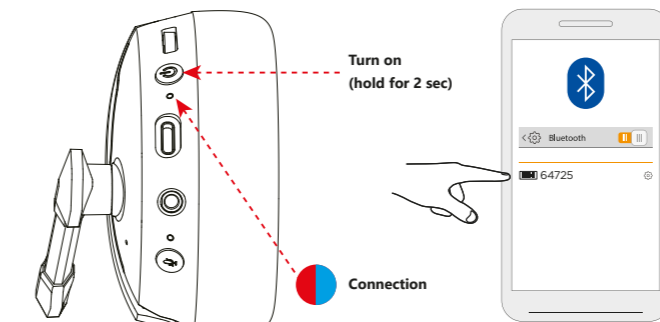

ATTENTION
If the headset is not connected to a smartphone, it will automatically turn off after 10 minutes

3.4 Wired connection to a smartphone, laptop, PS4, PS5, XBOX ONE, XBOX Series S gamepads

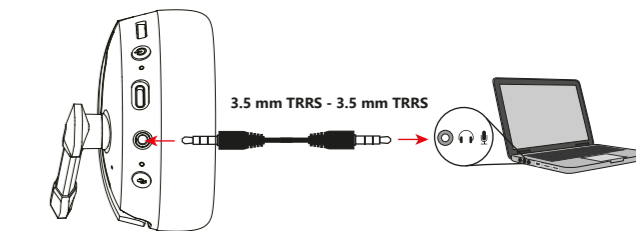

3.5 Wired connection to a computer

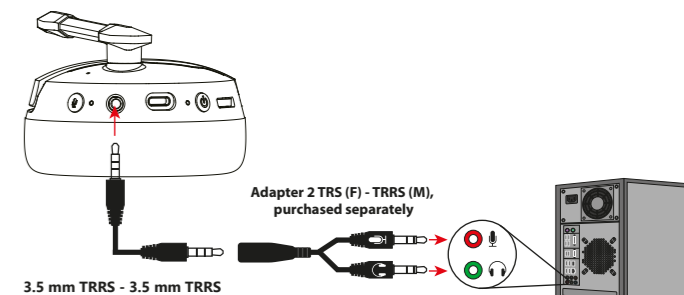

With a wired connection, the headphones can work with a discharged battery. The buttons do not work in this mode.

ARM

1 Գործառույթներ

- Ձայնի վերահսկում
- Երկար սերմում 2 վայրկյան - Միացված/Անջատված
- Ավազարկել/Դադար
- Սերմեք - պատասխանել/ավարտել հեռախոսագրկը
- Լիցքավորման ցուցիչ
- Type C բնիկ
- 3,5 մմ աուդիո մուտք
- խտափողի ցուցիչ
- Սերմեք - Միացնել/անջատել խտափողը

2 Լիցքավորում

Լիցքավորված Լիցքավորիչը վաճառվում է առանձին ՃՏԱՆՈՁԱԳՐՈՂԹՅՈՒՆ ՄԱՐԹՖՈՆՆԵՐԻ Լիցքավորման մակարդակի ցուցադրումը մտավոր է։ Լիցքավորման մակարդակի սխալ ցուցադրումը խափանում չէ։

3 Միացում

3.1 2,4 ՉՀց ռադիոակիչ, միանալով սնարթֆոնին
3. Միացնել (պահել 2 վրկ)
Միացում
Միացված չէ (արագ թարթում է)
Միացված է
3.2 2,4 ՉՀց ռադիոակիչ, միանում է համակարգչին, նոութբուքին, PS4, PS5
Միացված չէ (արագ թարթում է)
Միացված է
3.3 Bluetooth
Միացնել (պահել 2 վայրկյան)
Միացում
ՈՒՇԱԴՐՈՒԹՅՈՒՆ
Եթե ականջակալը միացված չէ սնարթֆոնին, այն ավտոմատ կերպով կանջատվի 10 րոպե անց

3.4 Լարային միացում սնարթֆոնին, նոութբուքին, PS4, PS5, XBOX ONE, XBOX Series S խաղային վահանակներին
3,5 մմ TRRS - 3,5 մմ TRRS
3.5 Կոմպյուերի կապ համակարգչին
Ադապտոր 2 TRS (F) - TRRS (M), առանձին գվված
3,5 մմ TRRS - 3,5 մմ TRRS
Լարային կապի դեպքում ականջակալները կարող են աշխատել լիցքաթափված մարտկոցով։ Այս դեմքիմում կոճակները չեն աշխատում։

AZE

1 Funksiyalar

- Səs səviyyəsinə nəzarət
- Uzun basin 2 saniyə - Yandır/Söndür Oynat/Pause
- Klikləyin - telefon zənginə cavab verin/bitirin
- Doldurma göstəricisi
- Tip C yuvası
- 3,5 mm audio girişi
- Mikrofon göstəricisi
- Klikləyin - Mikrofonu yandırn/söndürün

2 Doldurulur

Yükəlib
Zaryatka ayrı satılır
QEYD
Smartfonlar üçün şarj səviyyəsinin ekranı təxminidir. Doldurma səviyyəsinin sahvi göstərilməsi qəza deyil.

3 Əlaqə

3.1 2.4GHz radio kanalı, smartfona qoşulur
3. Yandırın (2 saniyə saxlayın)

Əlaqə
Qoşulmayıb (sürətlə yanıb-sönür)
Qoşuldu
3.2 2.4GHz radio kanalı, kompüterə, noutbuka, PS4, PS5-ə qoşulur
Qoşulmayıb (sürətlə yanıb-sönür)
Qoşuldu
3.3 Bluetooth
Yandırın (2 saniyə saxlayın)

Əlaqə
DİQƏT
Qulaqlıq smartfona qoşulmayıbsa, 10 dəqiqədən sonra avtomatik olaraq sönməçək
3.4 Smartfon, noutbuk, PS4, PS5, XBOX ONE, XBOX Series S gamepadlarına simli qoşulma
3,5 mm TRRS - 3,5 mm TRRS
3.5 Kompüterə simli qoşulma
Adapter 2 TRS (F) - TRRS (M), ayrıca alınmışdır
3,5 mm TRRS - 3,5 mm TRRS
Simli əlaqə ilə qulaqlıqlar boşalmış batareya ilə işləyə bilər. Bu rejimdə düymələr işləmir.

BEL

1 Функцыі

- Рэгулятар гучнасці
- Дойгі націк 2 секунды - Укл./Выкл Прайграванне/Паўза
- Націсніце - адказаці/скончыць тэлефонны званок
- Індыкатар зарадкі
- Слот тыпу C
- 3,5mm аўдыё ўваход
- Індыкатор мікрафону
- Клікнэце на – Mic On/Off

2 Зарадка

Зарадзілі
Зарадная прылада прадаецца асобна
УВАГА
Дыслей ўзроўню зарада для смартфонў прыблізна. Няправільнае адлюстраванне ўзроўню зарада не з’яўляецца паломкай.

3 Злучэнне

3.1 Радыёканал 2,4 ГГц, падключэнне да смартфона
3. Einschalten (2 Sek. gedrückt halten)
3. Уключыце (утрымайвайце 2 секунды)
Злучэнне
Не падключана (хутка міргае)
Падключана
3.2 Радыёканал 2,4 ГГц, падключэнне да кампутара, ноўтбука, PS4, PS5
Не падключана (хутка міргае)
Падключана
3.3 Bluetooth
Уключыць (утрымайваць 2 секунды)
Злучэнне
УВАГА
Калі гарнітура не падключана да смартфонa, яна аўтаматычна адключыцца праз 10 хвілін

3.4 Правадное падключэнне да смартфона, ноўтбука, геймпадам PS4, PS5, XBOX ONE, XBOX Series S
3,5 mm TRRS - 3,5 mm TRRS
3.5 Правадное падключэнне да кампутара
Адаптар 2 TRS (F) - TRRS (M), набываецца асобна
3,5 mm TRRS - 3,5 mm TRRS
Пры правадным падключэнні навушнікі могуць працаваць з разраджаным акумулятарам. У гэтым рэжыме кнопкі не працуюць.

CZ

1 Funkce

- Lautstärkeregelung
- Longes Drücken – An/Aus Wiedergabe/Pause
- Klick – Anruf annehmen/beenden
- Ladeanzeige
- Slot typu C
- 3,5mm audio vstup
- Indikátor mikrofonu
- Klikněte na – Mic On/Off

2 Nabíjení

Nabití
Nabíječka se prodává samostatně
POZNÁMKA
Zobrazení úrovně nabití pro chytré telefony je nepřibližné. Nesprávné zobrazení úrovně nabití není poruchou.

3 Spojení

3.1 Rádiový kanál 2,4 GHz, připojení k chytrému telefonu
3. Zapněte (podržte 2 sekundy)
3. Einschalten (2 Sek. gedrückt halten)
3. Verbindung
Nicht verbunden (schnelles Blinken)
Verbunden

3.2 Rádiový kanál 2,4 GHz, připojení k počítači, notebooku, PS4, PS5
Nepřipojeno (rychle bliká)
Připojeno

3.3 Bluetooth

Zapnout (podržet 2 sekundy)
Spojení
POZOR
Pokud náhlavní souprava není připojena ke smartphonu, po 10 minutách se automaticky vypne

3.4 Kabelové připojení ke smartphonu, notebooku, PS4, PS5, XBOX ONE, gamepadům XBOX Series S
3,5 mm TRRS - 3,5 mm TRRS

3.5 Kabelové připojení k počítači
Adaptér 2 TRS (F) - TRRS (M), zakoupený samostatně
3,5 mm TRRS - 3,5 mm TRRS
S kabelovým připojením mohou sluchátka s vybitou baterií. Tlačítka v tomto režimu nefungují.

DE

1 Funktionen

- Lautstärkeregelung
- Langes Drücken – An/Aus Wiedergabe/Pause
- Klick – Anruf annehmen/beenden
- Ladeanzeige
- Typ-C-Steckplatz
- 3,5-mm-Audioeingang
- Mikrofonanzeige
- Klick - Mikrofon An/Aus

2 Wird geladen

Geladen
Das Ladegerät ist separat erhältlich
HINWEIS
Die Ladezustandsanzeige für Smartphones ist ungefähr. Eine falsche Anzeige des Ladezustands ist kein Defekt.

3 Verbindung

3.1 2,4-GHz-Funkkanal, Verbindung mit Smartphone
3. Einschalten (2 Sek. gedrückt halten)
3. Verbindung
Nicht verbunden (schnelles Blinken)
Verbunden

3.2 2,4-GHz-Funkkanal, Verbindung mit Computer, Laptop, PS4, PS5
Nicht verbunden (schnelles Blinken)
Verbunden

3.3 Bluetooth

Einschalten (2 Sek. gedrückt halten)
Encender (mantener pulsado durante 2 s)
Conexión
ATENCIÓN
Si los auriculares no están conectados a un smartphone, se apagarán automáticamente tras 10 minutos

3.4 Kabelverbindung mit Smartphone, Laptop, PS4, PS5, XBOX ONE, XBOX Series S Gamepads XBOX Series S
3,5 mm TRRS - 3,5 mm TRRS

3.5 Kabelverbindung mit Computer
Adapter 2 TRS (F) - TRRS (M), separat erhältlich
3,5 mm TRRS - 3,5 mm TRRS
Bei einer Kabelverbindung können die Kopfhörer mit entladenem Akku funktionieren. Die Tasten funktionieren in diesem Modus nicht.

ES

1 Funciones

- Control de volumen
- Pulsación prolongada durante 2 segundos: encendido/apagado
- Reproducir/Pausa
- Clic: responder/finalizar llamada telefónica
- Indicador de carga
- Ranura tipo C
- Entrada de audio de 3,5 mm
- Indicador de micrófono
- Clic: encendido/apagado del micrófono

2 Cargando

Cargado
Laadija müüakse eraldi
MÄRKUS
Nutitelefonide laetuse taseme näit on ligikaudne. Laadimistaseme vale kuvamine ei ole rike.
La visualización del nivel de carga de los teléfonos inteligentes es aproximada. La visualización incorrecta del nivel de carga no es una avería.

3 Conexión

3.1 Canal de radio de 2,4 GHz, conexión a un smartphone
3. Encender (mantener pulsado durante 2 s)
3. Conexión
No conectado (parpadeo rápido)
Conectado

3.2 Canal de radio de 2,4 GHz, conexión a ordenador, portátil, PS4, PS5
No conectado (parpadeo rápido)
Conectado

3.3 Bluetooth

Encender (mantener pulsado durante 2 s)
Conexión
ATENCIÓN
Si los auriculares no están conectados a un smartphone, se apagarán automáticamente tras 10 minutos

3.4 Conexión por cable a un smartphone, portátil, PS4, PS5, XBOX ONE, mandos de XBOX Series S
3,5 mm TRRS - 3,5 mm TRRS

3.5 Conexión por cable a un ordenador
Adaptador 2 TRS (F) - TRRS (M), se compra por separado
TRRS de 3,5 mm - TRRS de 3,5 mm
Con una conexión por cable, los auriculares pueden funcionar con la batería descargada. Los botones no funcionan en este modo.

EST

1 Funksioonid

- Helitugevuse reguleerimine
- Pikk vajutus 2 sekundit – sisse/välja Esita/Paus
- Klipsake - vasta/lõpeta telefonikõne
- Laadimise indikaator
- C-tüüpi pesa
- 3,5 mm helisissend
- Mikrofoni indikaator
- Klipsake nupp - Mikrofon sees/väljas

2 Laadimine

Laetud
Laadija müüakse eraldi
MÄRKUS
Nutitelefonide laetuse taseme näit on ligikaudne. Laadimistaseme vale kuvamine ei ole rike.
La visualización del nivel de carga de los teléfonos inteligentes es aproximada. La visualización incorrecta del nivel de carga no es una avería.

3 Ühendus

3.1 2,4 GHz raadiokanal, ühendub nutitelefoniaga
3. Lülitage sisse (hoidke 2 sekundit all)

Ühendus
Pole ühendatud (kiiresti vilkub)
Ühendatud

3.2 2,4 GHz raadiokanal, ühendamine arvuti, sülearvuti, PS4, PS5-ga
Pole ühendatud (kiiresti vilkub)
Ühendatud

3.3 Bluetooth

Lülitage sisse (hoidke 2 sekundit)
Ühendus
TAHELEPANU
Kui peakomplekt pole nutitelefoniaga ühendatud, lülitub see 10 minuti pärast automaatselt välja

3.4 Juhtmega ühendus nutitelefoni, sülearvuti, PS4, PS5, XBOX ONE, XBOX Series S mängupuldiaga
3,5 mm TRRS - 3,5 mm TRRS

3.5 Juhtmega ühendus arvutiga
Adapter 2 TRS (F) - TRRS (M), ostetakse eraldi
3,5 mm TRRS - 3,5 mm TRRS

Juhtmega ühendusega saavad kõrvaklapid töötada tühja akuga. Selles režiimis nupud ei tööta.

3.5 Saldenihani kaaberiini kombineeritud
TRRS de 3,5 mm - TRRS de 3,5 mm
Con una conexión por cable, los auriculares pueden funcionar con la batería descargada. Los botones no funcionan en este modo.

FI

1 Toiminnot

- Äänenvoimakkuuden säätö
- Pitkä painallus 2 sekuntia - On/Off Toista/Tauko
- Napsauta - vastaa/lopeta puhelu
- Latausilmaisin
- Typin C paikka
- 3,5 mm audiotulo
- Mikrofoni ilmaisin
- Napsauta - Mic On/Off

2 Laatus

Ladattu
Laaduri myydyään erikseen
HUOM
Älypuhelimien lataustason näyttö on likimääräinen. Virheellinen lataustason näyttö ei ole vika.

3 Yhteys

3.1 2,4 GHz radiokanava, liitetään älypuheliimeen
3. Kytke päälle (pidä 2 sekuntia)
Yhteys
Ei yhdistetty (vilkkuu nopeasti)
Yhdistetty

3.2 2,4 GHz radiokanava, liitetään tietokoneeseen, kannettavaan tietokoneeseen, PS4, PS5
Ei yhdistetty (vilkkuu nopeasti)
Yhdistetty

3.3 Bluetooth

Kytke päälle (pidä 2 sekuntia)
Yhteys
HUOMIO
Jos kuulokkeita ei ole yhdistetty älypuheliimeen, se sammuu automaattisesti 10 minuutin kuluttua

3.4 Kiinteä yhteys älypuheliimeen, kannettavaan tietokoneeseen, PS4, PSS, XBOX ONE, XBOX Series S peliohjaimiin
3,5 mm TRRS - 3,5 mm TRRS

3.5 Kiinteä yhteys tietokoneeseen
Adaptteri 2 TRS (F) - TRRS (M), hankittava erikseen
3,5 mm TRRS - 3,5 mm TRRS

Ligallisen yhteyden ansiosta kuulokkeet voivat toimia tyhjentäneen akun kanssa. Painikkeet eivät toimi tässä tilassa.

GEO

1 ფუნქციები

- ხმის კონტროლი
- დიდხანს დაჭირეთ 2 წამს - ჩართვა/გამორთვა
- დაკვრავა/უხვა
- დატვიკვრობ - უკაუსუხეთ/დაასრულეთ სატელეკომო ხარი
- დატენვის მაჩვენებელი
- ტიპის C სლოტი
- 3,5 მმ აუდიო შეყვანა
- მიკროფონის მაჩვენებელი
- დააწყკაბუნეთ - მიკროფონის ჩართვა/გამორთვა

2 დამუხტვა

დამუხტულია
დამტენი იყიდება ცალკე შენიშვნა
სმარტფონებისთვის დატენვის დონის ჩვენება მიახლოებითია. დატენვის დონის არასწორი ჩვენება არ არის ავარია.

3 კავშირი

3.1 2,4 გჰც რადიო არხი, სმარტფონთან დაკავშირება
3. ჩართეთ (გაიჩერეთ 2 წამით)

კავშირი
არ არის დაკავშირებული (სწრაფად მოციმციმე)
დაკავშირებულია

3.2 2,4 GHz რადიო არხი, კომპიუტერთან, ლეპტოპთან, PS4, PS5-თან დაკავშირება
არ არის დაკავშირებული (სწრაფად მოციმციმე)

დაკავშირებულია
3.3 Bluetooth
ჩართვა (გაიჩერეთ 2 წამით)

კავშირი
ყურადღება
თუ ყურსასმენი არ არის დაკავშირებული სმარტფონთან, ის ავტომატურად გაითორივება 10 წუთის შემდეგ
3.4 სადენიანი კავშირი სმარტფონთან, ლეპტოპთან, PS4, PS5, XBOX ONE, XBOX Series S გეიმპადებთან
3,5 მმ TRRS - 3,5 მმ TRRS
3.5 სადენიანი კავშირი კომპიუტერთან
ადაპტერი 2 TRS (F) - TRRS (M), შეუბნილია ცალკე
3,5 მმ TRRS - 3,5 მმ TRRS
სადენიანი კავშირით, ყურსასმენებს შეუძლიათ იმუშაონ დაცლილი ბატარეით. ლილაკები არ მუშაობს ამ რეჟიმში.

GRE

1 Λειτουργίες

- Έλεγχος έντασης
- Παρατεταμένο πάτημα 2 δευτερολέπτων - On/Off
- Αναπαραγωγή/Παύση
- Κάντε κλικ - απαντήστε/ολοκληρώστε τη τηλεφωνική κλήση
- Ενδειξη φόρτισης
- Υποδοχή τύπου C
- Εισαδοός ήχου 3,5 mm
- Ενδειξη μικροφώνου
- Κάντε κλικ - Ενεργοποίηση/Απενεργοποίηση μικροφώνου

2 Φόρτιση

Κατηγορούμενος
Ο φορτιστής πωλείται χωριστά
ΣΗΜΕΙΩΜΑ
Η ενδειξη επιπέδου φόρτισης για smartphone είναι κατά προσέγγιση. Η εμφανιζόμενη εμφάνιση του επιπέδου φόρτισης δεν αποτελεί βλάβη.

3 Σύνδεση

3.1 Ραδιοφωνικό κανάλι 2,4 GHz, σύνδεση με smartphone
3. Ενεργοποιήστε (περιμένετε για 2 δευτερόλεπτα)

Σύνδεση
Μη συνδεδεμένο (ααβοσβήνει γρήγορα)
Συνδεδεμένος

3.2 Ραδιοφωνικό κανάλι 2,4 GHz, σύνδεση με υπολογιστή, φορητό υπολογιστή, PS4, PS5
Μη συνδεδεμένο (ααβοσβήνει γρήγορα)
Συνδεδεμένος

3.3 Bluetooth

Ενεργοποίηση (κρατήστε για 2 δευτερόλεπτα)
Σύνδεση
ΠΡΟΖΟΧΗ

Εάν το οετ μικροφώνου-ακουστικού δεν είναι συνδεδεμένο σε smartphone, θα απενεργοποιηθεί αυτόματα μετά από 10 λεπτά

3.4 Ενσύρματη σύνδεση με smartphone, φορητό υπολογιστή, χειριστήρια παιχνιδιών PS4, PS5, XBOX ONE, XBOX Series S
3,5 mm TRRS - 3,5 mm TRRS

3.5 Ενσύρματη σύνδεση με υπολογιστή
Προσαρμογέας 2 TRS (F) - TRRS (M), αγοράστηκε ξεχωριστά

Με ενσύρματη σύνδεση, τα ακουστικά μπορούν να λειτουργήσουν με αποφορτισμένη μπαταρία. Τα κουμπιά δεν λειτουργούν σε αυτήν τη λειτουργία.

HR / CNR

1 Funkcije

- Kontrola glasnoće
- Dugi pritisak 2 sekunde - uključivanje/isključivanje Reprodukcija/Pauza Kliknite – odgovorite/završite telefonski poziv
- Töltésjelző
- Utor tipa C
- 3,5 mm audio ulaz
- Indikator mikrofona
- Kliknite - Mikrofon uključen/isključen

2 Punjenje

Napunjeno
Punjač se prodaje zasebno
BILJESKA

Prikaz razine napunjenosti za pametne telefone je približan. Netačan prikaz razine napunjenosti nije kvr.

3 Veza

3.1 Radio kanal od 2,4 GHz, povezivanje s pametnim telefonom

- Uključite (držite 2 sekunde)

Veza

Nije povezano (brzo trepće)

Povezan

3.2 2.4GHz radio kanal, povezivanje s računalom, laptopom, PS4, PS5

Nije povezano (brzo trepće)

Povezan

3.3 Bluetooth

Ukljući (držati 2 sekunde)

Veza

PAŽNJA

Ako slušalice nisu spojene na pametni telefon, automatski će se isključiti nakon 10 minuta

3.4 Zično povezivanje s pametnim telefonom, laptopom, PS4, PS5, XBOX ONE, XBOX Series S gamepadima

3,5 mm TRRS - 3,5 mm TRRS

3.5 Zično povezivanje s računalom

Adapter 2 TRS (F) - TRRS (M), kupuje se zasebno
3,5 mm TRRS - 3,5 mm TRRS

Uz zičanu vezu, slušalice mogu raditi s

ispražnjenom baterijom. Gumbi ne rade u ovom načinu rada.

HUN

1 Funkciók

- Hangerőszabályzó
- Hosszan nyomva 2 másodpercig - Be/Ki Lejtészás/Szűnet Kattintson a - telefonhívás fogadása/befejezése lehetőségére
- Töltésjelző
- C típusú foglalat
- 3,5 mm-es audio bemenet
- Mikrofon jelző
- Kattintson - Mikrofon be/ki

2 Töltés

Töltött
A töltő külön vásárolható meg
JEGYZET

Az okostelefonok töltöttségi szintjének kijelzése hozzátétőleges. A töltöttségi szint helytelen kijelzése nem jelent meghibásodást.

3 Kapcsolat

3.1 2,4 GHz-es rádiócsatorna, okostelefonhoz csatlakoztatva

- Kapcsolja be (tartsa lenyomva 2 másodpercig)

Bájlányis

Nincs csatlakoztatva (gyorsan villog)

Csatlakozva

3.2 2,4 GHz-es rádiócsatorna, számítógéphez, laptophoz, PS4-hez, PS5-höz csatlakoztatható

Nincs csatlakoztatva (gyorsan villog)

Csatlakozva

3.3 Bluetooth

Bekapcsolás (2 másodpercig tartva)

Kapcsolat

FIGYELEM

Ha a headset nincs okostelefonhoz csatlakoztatva, 10 perc elteltevel automatikusan kikapcsol

3.4 Vezetékes csatlakozás okostelefonhoz, laptophoz, PS4, PS5, XBOX ONE, XBOX Series S játékvézerékhöz

3,5 mm TRRS - 3,5 mm TRRS

3.5 Vezetékes csatlakozás számítógéphez

Adapter 2 TRS (F) - TRRS (M), külön vásárolható meg

3,5 mm TRRS - 3,5 mm TRRS

Vezetékes csatlakozással a fejhallgató lemerült akkumulátorral is működhet. Ebben az üzemmódban a gombok nem működnek.

KAZ

1 Функциялар

- Дыбыс деңгейин басқару
- Ұзақ басу 2 секунд - Қосу/Өшіру Ойынату/Кідарту телефон қоңырауына жауап беру/аяқтау түймесін басыңыз
- Зарядтау көрсеткіші
- C түрі ұясы
- 3,5 мм аудио кіріс
- Микрофон көрсеткіші
- Микрофон қосу/өшіру түймесін басыңыз

2 Зарядталуда

Зарядталған
Зарядтағыш бөлек сатылады
ЕСКЕРТУ

Смартфондардың заряд деңгейінің дисплейі шамамен берілген. Заряд деңгейінің дұрыс көрсетілмеуі бұзылу емес.

3 Байланыс

3.1 Смартфонға қосылатын 2,4 ГГц радиоарна

- Қосу (2 секунд ұстап тұрыңыз)

Байланыс

Қосылмаған (тез жыпылықтау)

Қосылды

3.2 2,4 ГГц радиоарна, компьютерге, ноутбукке, PS4, PS5-ке қосылу

Қосылмаған (тез жыпылықтау)

Қосылды

3.3 Блутез

Қосу (2 секунд ұстап тұрыңыз)

Байланыс

HAZAP АУДАРЫҢЫЗ

Егер гарнитура смартфонға қосылмаған болса, ол 10 минуттан кейін автоматты түрде өшеді

3.4 Смартфонға, ноутбукке, PS4, PS5, XBOX ONE, XBOX Series S геймпадтарына сымды қосылым

3,5 mm TRRS - 3,5 mm TRRS

3.5 Компьютерге сымды қосылым

Адаптер 2 TRS (F) - TRRS (M), бөлек сатып алынады

3,5 mm TRRS - 3,5 mm TRRS

Сымды қосылым арқылы құлаққаптар заряды біткен батареямен жұмыс істей алады. Бұл режимде түймелер жұмыс істемейді.

PL

1 Funkcje

- Regulacja głośności
- Długie naciśnięcie 2 sek. - włączenie/wyłączenie Odtwarzanie/pauza Kliknięcie - odbieranie/kończenie połączenia telefonicznego
- Wskaźnik ładowania
- Indikator typu C
- Wejście audio 3,5 mm
- Wskaźnik mikrofonu
- Kliknięcie - włączenie/wyłączenie mikrofonu

2 Ładowanie

Naladowano
Ładowarka jest sprzedawana oddzielnie
UWAGA

Wyświetlany poziom naładowania smartfonów jest przybliżony. Nieprawidłowe wyświetlenie poziomu naładowania nie jest awarią.

3 Połączenie

3.1 Kanal radiowy 2,4 GHz, łączenie ze smartfonem

- Włącz (przytrzymaj przez 2 sek.)

Połączenie

Niepołączone (szybkie miganie)

Połączono

3.2 Kanal radiowy 2,4 GHz, łączenie z komputerem, laptopem, PS4, PS5

Niepołączone (szybkie miganie)

Połączono

3.3 Bluetooth

Włącz (przytrzymaj przez 2 sek.)

Połączenie

UWAGA

Jeśli zestaw słuchawkowy nie jest podłączony do smartfona, on automatycznie wyłączy się po 10 minutach

3.4 Połączenie przewodowe ze smartfonem, laptopem, PS4, PS5, XBOX ONE, gamepadami XBOX Series S

3,5 mm TRRS - 3,5 mm TRRS

3.5 Połączenie przewodowe z komputerem

Adapter 2 TRS (F) - TRRS (M), kupowany osobno
3,5 mm TRRS - 3,5 mm TRRS

Dzięki połączeniu przewodowemu słuchawki mogą działać z rozładowanym akumulatorem. W tym trybie przyciski nie działają.

RO

1 Funcții

- Controlul volumului
- Apăsare lungă 2 secunde - Pornit/Oprit Redare/Pauză Faceti clic pe - răspondeți/terminați apelul telefonic
- Indicator de încărcare
- Slot de tip C
- Intrare audio de 3,5 mm
- Indicator de microfon
- Faceti clic pe - Mic On/Off

2 Încărcare

Încărcat
Încărcătorul se vinde separat
NOTA

Afișarea nivelului de încărcare pentru smartphone-uri este aproximativă. Afișarea incorectă a nivelului de încărcare nu este o defecțiune.

3 Conexiune

3.1 Radiokanal 2.4Ггц, подключение к смартфону

- Включить (удерживать 2 сек)

Подключение

Не подключено (быстрое мерцание)

Подключен

3.2 Радиоканал 2.4Ггц, подключение к компьютеру, ноутбуку, PS4, PS5

Не подключено (быстрое мерцание)

Подключен

3.3 Bluetooth

Включить (удерживать 2 сек)

Подключение

ВНИМАНИЕ

Если гарнитура не подключена к смартфону, она автоматически выключится через 10 минут

3.4 Проводное подключение к смартфону, ноутбуку, геймпадам PS4, PS5, XBOX ONE, XBOX Series S

3,5 mm TRRS - 3,5 mm TRRS

3.5 Проводное подключение к компьютеру

Переходник 2 TRS (F) - TRRS (M), приобретается отдельно

3,5 mm TRRS - 3,5 mm TRRS

При проводном подключении наушники могут работать с разряженной аккумуляторной батареей. В этом режиме кнопки не работают.

RU

1 Функции

- Регулятор громкости
- Нажатие/удержание 2 сек - Вкл/Выкл Воспроизведение/пауза Кликните - прием/кончание телефонского клика
- Индикатор полнjenja
- Режа типа C
- 3,5 мм авдио вход
- Индикатор микрофона
- Нажатие - Вкл/Выкл микрофона

2 Заряжається

Заряжен
Зарядное устройство приобретаетcя отдельно
ВНИМАНИЕ

Отображение уровня заряда на смартфонах ориентировочно. Неверное отображение уровня заряда не является браком.

3 Соединение

3.1 Радиоканал 2.4Ггц, подключение к смартфону

- Включить (удерживать 2 сек)

Подключение

Не подключено (быстрое мерцание)

Подключен

3.2 Радиоканал 2.4Ггц, подключение к компьютеру, ноутбуку, PS4, PS5

Не подключено (быстрое мерцание)

Подключен

3.3 Bluetooth

Включить (удерживать 2 сек)

Подключение

ВНИМАНИЕ

Если гарнитура не подключена к смартфону, она автоматически выключится через 10 минут

3.4 Проводное подключение к смартфону, ноутбуку, геймпадам PS4, PS5, XBOX ONE, XBOX Series S

3,5 mm TRRS - 3,5 mm TRRS

3.5 Проводное подключение к компьютеру

Переходник 2 TRS (F) - TRRS (M), приобретаетcя отдельно

3,5 mm TRRS - 3,5 mm TRRS

При проводном подключении наушники могут работать с разряженной аккумуляторной батареей. Кнопки в этом режиме не работают.

SLV

1 Funkcije

- Nadzor glasnosti
- Dolg pritisak 2 sekundi - Vklop/Izklop Predvajaj/Premor Kliknite - sprejem/končanje telefonskega klika
- Indikator polnjenja
- Reža tipa C
- 3,5 mm avdio vhod
- Indikator mikrofona
- Kliknite - Vklop/Izklop mikrofona

2 Polnjenje

Napolnjeno
Laddaren säljs separat
OPOMBA

Prikaz ravni napoljenosti za pametne telefone je približen. Napačen prikaz nivoja napoljenosti ni okvara.

3 Povezava

3.1 Radijski kanal 2,4 GHz, povezava s pametnim telefonom

- Vklopite (držite 2 sekundi)

Povezava

Ni povezano (hitro utripa)

Povezan

3.2 Radijski kanal 2,4 GHz, povezava z računalnikom, prenosnikom, PS4, PS5

Ni povezano (hitro utripa)

Povezan

3.3 Bluetooth

Vklop (drži 2 sekundi)

Povezava

POZOR

Če slušalke niso povezane s pametnim telefonom, se po 10 minutah samodejno izklopijo

3.4 Zična povezava s pametnim telefonom, prenosnikom, igralnimi ploščicami PS4, PS5, XBOX ONE, XBOX Series S

3,5 mm TRRS - 3,5 mm TRRS

3.5 Zična povezava z računalnikom

Adapter 2 TRS (F) - TRRS (M), kupljen posebej

3,5 mm TRRS - 3,5 mm TRRS

Z zično povezavo lahko slušalke delujejo tudi s izpraznjeno baterijo. Gumbi v tem načinu ne delujejo.

SVK

1 Funkcie

- Ovládanie hlasitosti
- Dlhé stlačenie 2 sekundy - Zap./Vyp Prehrat/Pozastaviť Kliknite - prijatí/ukončit telefonický hovor
- Indikátor nabijania
- Typ C typu C
- 3,5 mm audio vstup
- Indikátor mikrofónu
- Kliknite na – Mic On/Off

2 Nabíjanie

Nabitě
Nabíjačka sa predáva samostatne
POZNÁMKA

Zobrazenie úrovne nabitia pre smartfóny je približné. Nesprávne zobrazenie úrovne nabitia nie je porucha.

3 Pripojenie

3.1 2,4 GHz rádiový kanál, pripojenie k smartfónu

- Zapnite (podržte na 2 sekundy)

Pripojenie

Nepripojené (rychlo bliká)

Pripojené

3.2 2,4 GHz rádiový kanál, pripojenie k počítaču, notebooku, PS4, PS5

Nepripojené (rychlo bliká)

Pripojené

3.3 Bluetooth

Zapnúť (pridržať 2 sekundy)

Pripojenie

POZOR

Ak slúchadlá nie sú pripojené k smartfónu, po 10 minútach sa automaticky vypnú

3.4 Káblové pripojenie k smartfónu, notebooku, gamepadom PS4, PS5, XBOX ONE, XBOX Series S

3,5 mm TRRS - 3,5 mm TRRS

3.5 Káblové pripojenie k počítaču

Adaptér 2 TRS (F) - TRRS (M), zakúpený samostatne

3,5 mm TRRS - 3,5 mm TRRS

Pri káblovom pripojení môžu slúchadlá fungovať aj s vybitou batériou. Tlačidlá v tomto režime nefungujú.

SWE

1 Funktioner

- Volymlkontroll
- Långt tryck 2 sek - På/Av Spela/Pausa Klicka - svara/sluta telefonsamtal
- Laddningsindikator
- Typ C-plats
- 3,5 mm ljudingång
- Mikrofonindikator
- Klicka på - Mic On/Off

2 Laddad

Laddaren säljs separat
NOTERA

Laddningsnivåvisningen för smartphones är ungefärlig. Felaktig visning av laddningsnivån är inte ett sammanbrott.

3 Förbindelse

3.1 2,4 GHz radiokanal, ansluter till smartphone

- Slå på (håll i 2 sekunder)

Förbindelse

Ej ansluten (blinker snabbt)

Ansluten

3.2 2,4 GHz radiokanal, ansluter till dator, bärbar dator, PS4, PS5

Ej ansluten (blinker snabbt)

Ansluten

3.3 Bluetooth

Slå på (håll i 2 sekunder)

Förbindelse

UPPMÄRKSAMHET

Om headsetet inte är anslutet till en smartphone stängs det av automatiskt efter 10 minuter

3.4 Kabelanslutning till en smartphone, bärbar dator, PS4, PS5, XBOX ONE, XBOX Series S gamepads

3,5 mm TRRS - 3,5 mm TRRS

3.5 Trådbunden anslutning till en dator

Adapter 2 TRS (F) - TRRS (M), köps separat

3,5 mm TRRS - 3,5 mm TRRS

Med en trådbunden anslutning kan hörlurarna fungera med ett urladdat batteri. Knapparna fungerar inte i detta läge.

UKR

1 Функції

- Регулювання гучності
- Тривале натискання 2 секунди - увімк./вимк Відтворення/Пауза Натисніть - відповісти/завершити телефонний дзвінок
- Індикатор зарядки
- Слот типу C
- 3,5 мм аудіо вхід
- Індикатор мікрофона
- Натисніть - Мікрофон увімкнути/вимкнути

2 Зарядка

Заряджений
Зарядний прист

<p>UZB</p>	
<div>🇺🇿 ARM ЎЗБЕКИСТОН ҲАММАДАША ҚОҲУМАРИЎЗБЕКИСТОН ԶԵՆՆԱՐԿ</div>	

Հանրապետականության հռչակագիր

Ապրիլի (սարգեթի) շահագործման վրա կարող են ազդել ուժեղ ստատիկ, էլեկտրական կամ բարձր համախալակության դաշտերը (նադիոկայաններ, բջջային հեռախոսներ, միկրոալիքային վառարաններ, էլեկտրաստատիկ արտանետումներ) 7 թեթ ստեղի Է ունենում, փորձեք մեծացնել միջերեսը պատճառաւ սարգեթիդ։

Մարտիկների, էլեկտրական և էլեկտրոնային սարքավորումների վերաբրում

Ապրիլիցի դրսև մարտիկների կամ լիաբեթի վրա կշված այս կշակոցը Է տալիս, որ ապրիլը ինարավոր չէ տեղիինել կենջարային թափուկների հետ միասին։ Այն պետք Է առաջվի համապատասխան մարտկոցների, էլեկտրական և էլեկտրոնային սարքավորումների հավաքման և վերամշակման ընկերությունը։

Ապրիլի անվտանգ և արդյունավետ օգտագործման պայմանները

Օգտագործման նախազգուշական միջոցներ.

- Ապրիլը օգտագործեք միայն իր նպատակային նպատակների համար։
- Մի ապամուտածեք։ Այս ապրիլը չի պարունակում մասեր, որոնք ունեն ինքնաբավ վերանորոգման իրավունք։ Խախնակած իրի պահպանման և փոխարինման հարցի վերաբերյալ դիմեք դիլեր կամ Դաշտականի լիազորված ապաստկման կենտրոն։ Ապրիլը տրանսպիտ համազվեք, որ այն անխախտ Է և արտադրանքի ներսում ազատ շարժվող առարկաներ չկան։
- Չեռռռ ապաին 3 տարեկանից ցածր երեխաներից։ Կարող Է պարունակել փոքր մասեր։
- Չեռռռ պահել խոնավությունը։ Երբեք ապրիլը չջրգրվեք, ինքուկները սեք։
- Չեռռռ մնացեք թրթռուկներից և սեխանկական տեղեկներից, որոնք կարող են արտադրանքի մեխանիկական վնաս պատճառել։ Մեխանիկական վնասների դեպքում երաշխիքներ չեն տրամադրվում։
- Մի օգտագործեք տեսողական վնասների անվայրության դեպքում։ Մի օգտագործեք, երբ ապրիլը ակնհայտորեն թերի Է։
- Մի օգտագործեք արտադրանքը առաջարկվող ջերմաստիճանից ցածր և բարձր ջերմաստիճաններում (տե՛ս գործողության ձեռնարկը), խոնավության գոլորշիացման պայմաններում, ինչպես նաև թշնամական միջավայրում։
- Մի դրեք բերանը։
- Մի օգտագործեք ապրիլը արդյունաբերական, բժշկական կամ արտադրական նպատակներով։
- Այն դեպքում, երբ ապրիլի փոխարդումն իրականացվել Է գրոյական ջերմաստիճանում, ապա գործելուց առաջ ապրիլը պետք Է պակիլի տաք տեղում (+ 16-25 °C կամ 60-77 °F) 3 ժամակ ընթացքում։

- Անջատեք սարքն ամեն անգամ, երբ չի նախատեսվում օգտագործել այն երկար ժամանակով։
- Մի օգտագործեք սարքը մեքենան վարելիս, եթե այն ջերկած Է ուշադրությունից, և այլ դեպքերում, երբ օրենքը ձեզ պարտավորեցնում Է անջատել սարքը։
- Նշանակություններ.** Ձայնը անձնական լսելու սարք
- Անձնականություններ** • Երբապատող 7.1 ձայն։ Ձայնի մշակման համակարգը ճշգրտորեն ընդլրինակում Է 7 բարձրախոսների և ձեր շուրջը տեղադրված սուբբուկֆերի աշխատանքը և ստեղծում Է շրջապատող ձայնային միջավայր խաղային ընթևների փորձի համար։ • Միևնև. 135 ժամ մարտկոցի շահագործման ժամանակը • Երկարույն Է առողի մարտիս • 2.4 ԳՀց ռադիոկալից USB ընդունիչի միջոցով (ներառված Է) • RGB հետևի լույս • Ներկարուցված խոսափող արևմուլի լույսըստույն • Խոսափող անջատման կոճակ • Փափուկ և հարթոր սպիտակուցային փոփոխ անխախտվող **Նստակցում** • Աստղույնի հեղուկությունը 1500 mAh • Bluetooth ճշգրտումը V5.3 + EDR, A2DP, AVRCP, HFP, HSP • ձեռլայնի տրանսպիճիճը 50 մմ • Դիմադրություն (ակակնշակվելը) 32 ՕՄ • Դիմադրություն (խոսափող) 2.2 ՕՍԻմ • Չգալուկուցյուն (ակակնշակվելը) 99 դԲ • Չգալուկություն (խոսափող) -38 դԲ • Չանսխանկանության արձագանք (խոսափող) 20-20000 Հց • Չանսխանկանության արձագանք (խոսափող) 100-10000 Հց • Ապրիլի երկարությունը 1 սմ • Չարևմտական խոսակցություն/աման ժամանակախախված՝ 135 Ժ • Միևնկյնները Type-C, 3,5 մմ ժակ

ՆԵՐՄՈՒՐԻ: ՕՕՕ «ТД Компания Дефендер» Адрес: 127030 г. Москва, вн.тер.г. муниципальный округ Тверской, ул. Сущёвская, д. 27, строение 2, этаж 3, помещение III, комната 3, офис 63.
Արտադրողը: China Electronics Shenzhen Company. Address: 35/F, Block A, Electronics Science & Technology Building, Shennan Zhonglu, Shenzhen, China. Made in China.
Անսանանսախիակ պահման ժամկետ: Ընաալություն ժամկետը 6 ամիս Է. Երաշխիքային ժամկետը՝ 6 ամիս.
Արտադրության ժամկետը տես փաթեթի վրա
Արտադրողը պահպանում Է սույն ձեռնարկում կշված փաթեթի պարունակությունը և ընթացագրերը փոխելու իրավունքը:
Գործողության վերջին և մանրամասն ձեռնարկը հասանելի Է www.defender-global.com կայքում
Արտադրված Է Չինաստանում.

<p>AZE</p>	
<div>🇦🇿 SIMSIZ QARNITUR TƏLIMAT</div>	

Այցուկուղ Բայանամա՛սի

Qurğunun (qurğuların) çalışmasına statik, elektrik və ya yüksək tezlikli sahələr (radioavadanlıq, mobil telefonlar, mikrodalğalı sobalar, elektrostatik boşalmalar) təsir göstərə bilər.

Batareyaların, elektrik və elektron avadanlığın utillizasiyası

Malın, malın batareyalarının və ya qabın üzərində olan bu nişan, malın məişət tullantıları ilə utilizasiyasının qeyri-mümkünlüyünə göstərir. Mal, batareya, elektrik və elektron avadanlığının toplanması və utilizasiyası ilə məşğul olan şirkətin məntəqəsinə gətirilməlidir.

Malın təhlükəsiz və səmərəli istifadəsi üzrə qaydalar və şərtlər

Ehtiyat tədbirləri:

- Malın yalnız təyinatına görə istifadə etmək.
- Malı sökməmək. Bu məmulatın tərkibində təmir edilə bilən hissələr yoxdur. Nasaz avadanlığın xidməti və ya təmiri üzrə məsələlərə görə satıcı-şirkətə və ya Defender salahiyyətli servis mərkəzinə müraciət etməlisiniz. Malı qəbul etdikdə onun bütövlüyünə, daxilində sərbəst hərəkət edən əşyalarn olmasına əmin olun.
- 3 yaşa qədər uşaqlar üçün nəzərdə tutulmayıb. Tərkibində xırdə hissələr ola bilər.
- Məmulatı, onun daxilii hissəsini rütubətdən qorumaq. Məmulatı maye içinə salmamaq.
- Məmulatı, zərə vura bilən vibrasiyalara və mexaniki yüklərə məruz qoymamaq. Malın üzərində mexaniki zədələrin olması halında ona heç bir zəmanət verilmir.
- Malın üzərində gözə çarpan zədələrin olması halında maldan istifadə etməmək. Bilərəkdən nasaz qurğudan istifadə etməmək.
- Tovsiyə edilən temperaturlardan kənar temperatur şəraitində (istifadəçi təlimatına bax), rütubətin kondensasiyası şəraitində və habelə təcavüzkar mühitlərdə istifadə etməmək.
- Ağza götürməmək.
- Məmulatdan sənaye, tibbi və istehsalat məqsədi ilə istifadə etməmək.
- Əgər malın naəqli mənfii temperatur şəraitində aparılıbsa, istismara başlamazdan əvvəl mal isti qapalı bir yerdə (+16...+25 °C) 3 saat ərzində qızmaldır.
- Uzun müddətdə istifadə etmədiyiniz halda qurğunu hər dəfə şəbəkədən ayırmaq lazımdır. Fikrinizi yayındırmasa, qurğudan nəqliyyat vasitəsinin idarə edilməsi məaməni istifadə etməmək.
- Cihaz diqqəti yayındırmasa, habelə qanunla cihazın ləğv edildiyi hallarda bir vəsitə idarə edərək cihaz istifadə etməyin.

Xüsusiyyətlər • Ətrafda 7.1 səş. Səs emal sistemi ətrafınızda yerləşdirilmiş 7 dinamikin və sabvferin işini dəqiq şəkildə təqilid edir və immersiv oyun təcrübəsi üçün ətrafdakı səs mühitini yaradır. • 135 saatə qədər batareyanın işləmə müddəti • Audio kabel daxildir • USB qəbuledici vasitəsilə 2.4 GHz radiokanal (daxildir) • RGB arxa işığı • Səs-küyün azaldılması ilə daxilii mikrofon • Mikrofonun səsiz düyməsi • Yumşaq və rahat protein köpük qulaq yastıçlıqları **Spesifikasiya** • Akkumulyatorun tutumu: 1500 mAh • Bluetooth spesifikasiyası: V5.3 + EDR, A2DP, AVRCP, HFP, HSP • Membran diametri: 50 mm • Impedans (qulaqlıqlar): 32 Ohm • Impedans (mikrofon): 2,2 kOhm • Həssaslıq (qulaqlıqlar): 99 dB • Həssaslıq (mikrofon): -38 dB • Tezliyə cavab (qulaqlıqlar): 20–20000 Hz • Tezliyə cavab (mikrofon): 100–10000 Hz • Kabel uzunluğu: 1 m • Davamlı danışıq / dinləmə müddəti: 135 saat • Bağlayıcılar: Type-C, 3,5 mm jack

İstəhsalçı: China Electronics Shenzhen Company. Address: 35/F, Block A, Electronics Science & Technology Building, Shennan Zhonglu, Shenzhen, China. Made in China.
Limitsiz raf ömrü. Xidmət müddəti 6 aydır. Zəmanət müddəti 6 ay.

İstəhsal tarixini qabın üzərində bax.

İstəhsalçı bu təlimatda göstərilən paketin tərkibini və xüsusiyyətlərini dəyişdirmək hüququnu özündə saxlayır. Ən son və ətraflı əməliyyat təlimatı www.defender-global.com saytında mövcuddur
Çində edilmişdir.

<p>BEL</p>	
<div>🇧🇪 БЕСПРАВДНАЯ ГАРНИТУРА ИНСТРУКЦИЯ</div>	

Дэкларацыя адпаведнасці

На функцыянаванне прылады (прылад) могуць паўплываць статычныя, электрычныя або высокачастотныя палі (радыёапаратура, мабільныя тэлефоны, мікрахвалевыя печы, электростатычныя разрады). У выпадку ўзнікнення павялічце адгледжваць ад прылады, якая выклікае перашкоды.

Утылізацыя батарэек, электрычнага і электроннага абсталявання

Гэты знак на тавары, батарэйках да тавару або на ўпакоўцы азначае, што тавар не можа быць утылізаваны разам з бытавымі адходамі. Ён павінен быць даступным у кампанію па зборы і ўтылізацыі батарэек, электрычнага і электроннага абсталявання.

Правілы і ўмовы бяспечнага і эфектыўнага выкарыстання тавару

Меры засцярогі:

- Выкарыстоўваць тавар толькі па прамым прызначэнні.
- Не разбіраць. Дадзены выбар не змяшчае частак, якія падлягаюць самастойнаму рамонту. Па пытаннях абслугоўання і замены няспраўнага выбара звяртайцеся да фірмы-прадаўца або ў аўтарызаваны сервісны цэнтр Defender. Пры прыёме тавару пераканайцеся ў яго цэласнасці і адсутнасці ўнутры прадметаў, якія свабодна перамяшчаюцца.
- Не прызначаны для дзяцей да 3-х гадоў. Можна змяшчаць дробныя дэталі.
- Не дапушчаць пападання вільгаці на выбар і ўнутр яго. Не пускаць выбар у вадкасці.
- Не падвяргаць выбар вібрацыям і механічным нагрузкам, здольным прывесці да механічных пашкоджанняў тавару. У выпадку наяўнасці механічных пашкоджанняў ніякіх гарантый на тавар не даецца.
- Не выкарыстоўваць пры бачных пашкоджаннях выбару. Не карыстацца вадама няспраўнай прыладай.
- Не выкарыстоўваць пры тэмпературах ніжэй або вышэй рэкамендуемых (гл. інструкцыю карыстальніка), пры ўзнікненні вільгаці, якая кандэнсуецца, а таксама ў агрэсіўным асяроддзі.
- Не браць у рот.
- Не выкарыстоўваць выбар у прамысловых, медыцынскіх або вытворчых мэтах.
- У выпадку, калі транспарціроўка тавару ажыццяўлялася пры адмоўных тэмпературах, перад пачаткам эксплуатацыі трэба даць тавару сагрэцца ў цёплым памяшканні (+16-25 °C) на працягу 3 гадзін.
- Выключаць прыладу кожны раз, калі не плануецца выкарыстоўваць яе на працягу доўгага перыяду часу.
- Не выкарыстоўваць прыладу пры кіраванні транспартным сродкам у выпадку, калі прылада адцягвае ўвагу, а таксама ў тых выпадках, калі адключэнне прылады прадуладжана законам.

Прызначэнне: прылада для персанальнага праслухоўвання гуку

Абсаліватыз • Навакольны гук 7.1. Сістэма апрацоўкі гуку дакладна імітуе працу 7 дынамікаў і субвуфера, размешчаных вакол вас, і стварае наваколнае гукое асяроддзе для захапляльнага гульнявога ўвагу. • Да 135 гадзін працы ад батарэй • Аўдыякабель уключаны • Радыеканал 2.4 ГГц праз USB-прыёмнік (у камплекце) • RGB падсвятленне • Убудаваны мікрафон з шумпрыгнэшам • Кнопка адключэння мікрафона • Мяккія і зручныя амбушоры з прэцітанай пены **Спецфікацыя** • Ёмістасць акумулятара: 1500 mAh • Спецыфікацыя Bluetooth: V5.3 + EDR, A2DP, AVRCP, HFP, HSP • Дыяметр мембраны: 50 мм • Імпеданс (навушнікі): 32 Ом • Імпеданс (мікрафон): 2,2 кОм • Адчувальнасць (навушнікі): 99 дБ • Адчувальнасць (мікрафон): -38 дБ • АЧХ (навушнікі): 20–20000 Гц • АЧХ (мікрафон): 100–10000 Гц • Дужыня кабеля: 1 м • Працягласць размовы / праслухоўвання: 135 гадзін • Раздмык: Туре-С, няздо 3,5 мм Імпарцір: ՕՕՕ «ТД Компания Дефендер» Адрес: 127030 г. Москва, вн.тер.г. муниципальный округ Тверской, ул. Сущёвская, д. 27, строение 2, этаж 3, помещение III, комната 3, офис 63.
Вытворца: China Electronics Shenzhen Company. Address: 35/F, Block A, Electronics Science & Technology Building, Shennan Zhonglu, Shenzhen, China. Made in China.
Неабмежаваны тэрмін прыдатнасці. Пайдалану мерзімі - 6 ай. Гарантыйны тэрмін - 6 месяцаў. Дата вытворчасці: гл. на ўпакоўцы.
Вытворца захоўвае права на змяненне змесцява ўпакоўкі і спецыфікацый, узказаных ў гэтым кіраўніцтве. Апошняе і падрабязнае кіраўніцтва па эксплуатацыі размешчана на сайце www.defender-global.com

Зроблена ў Кітаі.

<p>CNR</p>	
<div>🇸🇰 BEŽIČNE SLUŠALICE SA MIKROFONOM UPUTSTVO</div>	

Deklaracija slaganja

Na funkcioniranje uređaja mogu da utiču statička, električna ili visokofrekventna polja (radio-aparatura, mobilni telefoni, elektrostatička pražnjenja). Ako postaju smetnje, povećite distanciju od uređaja, koji izaziva smetnje.

Utilizacija baterije, električne i elektronske opreme

Ovaj znak na robi, baterijama prema robu označava da roba ne može biti utilizirana zajedno sa svakodnevnima otpacima. Ovu robu neophodno dostaviti u kompaniju za skupljanje i

Pravila i uslove bezbednog i efikasnog korišćenja robe

Mere predostrožnosti

- Koristite robu samo u pravu svrhu.
- Ne demontirajte. Ova izrađevina ne sadrži delova, koji podležu samostalnom remontu. Za posluživanje i zamenu pokvarene izrađevine obraćajte se u trgovачku kuću ili u autorizovanji servisni centar Defender. Primajući robu, uverite se u njenoj celovitosti а takođe u oтsтvstvu unutra stvari, koji se slobodno premeštaju.
- Ne namenjen za decu do 3 godine. Моže да sadrži sitna dela.
- Ne dopuštajte да vlaga pada на izrađevinu ili unutra. Ne opuštajte izrađevinu u теchnost.
- Ne podvrgavajte izrađevinu vibraciji ili mehaničkom teretu, koji mogu pokvariti robu. Ako roba ima mehaničko oštećenje, garancije se не izdaju.
- Ne koristite izrađevinu, ako ona ima vidljivo oštećenje. Ne koristite nesumnjivo pokvarenu izrađevinu.
- Ne koristite izrađevinu, ako temperatura je viša ili niža od toga, što preporučeno u uputstvu za korisnika. Ne koristite izrađevinu, ako postaja kondenzovana vlaga, а takođe u agresivnoj sredini.
- Ne uzimajte izrađevinu u usta.
- Ne koristite izrađevinu u industrijskom, medicinskom ili proizvodnom cilju.
- Ako izrađevina je bila transportirana pri određenoj temperaturi, pre početka eksploatacije neophodno да roba se zagreje u toploj prostoriji (+16-25 °C) 3 sata.
- Iskopčavajte uređaj svaki put, kada ne planirate ga koristiti dugo vremena.
- Ne koristite izrađevinu u toku vodenja превозна sredstva, ako uređaj odvlači pažnju, а takođe kada isključivanje predviđeno zakonom.

Značajke • Okolni 7.1 zvuk. Sustav за obradu zvuka precizno oponaša rad 7 zvučnika i subwoofera smještenih oko vas i stvara okolno zvučno okruženje за impresivno iskustvo igranja. • Do 135 sati rada baterije • Audio kabel uključен • Radiokanal od 2,4 GHz putem USB prijemnika (uključен) • RGB pozadinsko osvetljenje • Ugrađeni mikrofon s priгуšenjem šuma • Gumb за isključivanje mikrofona • Mekani i praktični jastučici за uši od proteinske pjene **Specifikacija** • Kapacitet baterije: 1500 mAh • Bluetooth специfikacija: V5.3 + EDR, A2DP, AVRCP, HFP, HSP • Promjer membrane: 50 mm • Impedancija (slušalice): 32 Ohm • Impedancija (mikrofon): 2,2 kOhm • Osetljivost (slušalice): 99 dB • Osetljivost (mikrofon): -38 dB • Frekvencijski odziv (slušalice): 20–20000 Hz • Frekvencijski odziv (mikrofon): 100–10000 Hz • Duljina kabela: 1 m • Razdoblje kontinuiranog razgovora / slušanja: 135 sati • Konektori: Type–C, 3,5 mm jack

UVOZNIK: Defender Technology OU, Beetoni str 11, 11415, Tallinn, Estonia.

Proizvođač: China Electronics Shenzhen Company. Address: 35/F, Block A, Electronics Science & Technology Building, Shennan Zhonglu, Shenzhen, China. Made in China.
Neograničen rok trajanja. Životni vijek je 2 godine.

Datum proizvodnje: videti на ambalaži.

Proizvođač zadržava pravo promjene sadržaja paketa i specifikacija navedениh u ovom priručniku. Najnoviji i detaljni priručnik за upotrebu dostupan je на www.defender-global.com
Proizvedeno u Kini.

CZ **BEZDRÁTOVÁ SOUPRAVA** **NÁVOD NA POUŽITÍ**

Prohlášení o shodě
Statické, elektrické nebo vysokofrekvenční pole (rádiová zařízení, mobilní telefony, mikrovlnné trouby, elektrostatické výboje) mohou ovlivnit fungování tohoto zařízení. V případě rušení zvyšté vzdálenost od zařízení způsobujícího rušení.

Ochrana životního prostředí
 Evropská směnice 2002/96/EG a 2006/66/EU ustanovujete následující: Elektrická a elektronická zařízení stejně jako baterie nepatří do domovního odpadu. Spotřebitel se zavazuje odevzdat všechna zařízení a baterie po uplynutí jejich životnosti do příslušných sběrů. Podrobnosti stanoví zákon příslušné země. Symbol na produktu, návod k obsluze nebo balení na toto poukazuje. Recyklaci a jinými způsoby užitkování přispíváte k ochraně životního prostředí.

Podmínky pro bezpečné a účinné použití výrobku
Bezpečnostní opatření:

- Používejte výrobek pouze k stanovenému účelu použití.
- Nerozebírejte. Tento výrobek neobsahuje žádné součásti, které byste mohli opravovat. Pro údržbu a výměnu vadného výrobku obraťte se na autorizované servisní středisko Defender. Když produkt přebíráte, zkontrolujte, zda je celistvý a zda uvnitř nejsou volně se pohybující objekty.
- Není vhodné pro děti do 3 let. Tento výrobek může obsahovat malé součásti.
- Ne dopouštějte zásahu vláhy na výrobek a dovnitř. Neponořujte výrobek do kapalín.
- Nevystavujte výrobek vibracím a mechanickému zatížení, které by mohly způsobit mechanické poškození výrobku. V případě mechanického poškození na výrobek se nevztahuje žádná záruka.
- V případě viditelných poškození tento výrobek nepoužívejte. Nepoužívejte zjevně vadný výrobek.
- Nepoužívejte při teplotách nad nebo pod doporučenou teplotou (viz Návod k použití), při vzniku kondenzované vlhkosti a v agresivním prostředí.
- Neberte ústy.
- Nepoužívejte výrobek pro průmyslové, lékařské a výrobní účely.
- Pokud se přeprava zboží provádí při nízkých teplotách, před použitím nechte zboží ohřát v teplé místnosti (+ 16-25 °C) po dobu 3 hodin.
- Vypněte výrobek pokaždé, když neplánujete jej použít pro delší dobu.
- Nepoužívejte výrobek při řízení vozidla, pokud výrobek je rušivý, a v případech, když vypnutí zařízení je stanovené zákonem.

Vlastnosti • Okolní zvuk 7.1. Systém zpracování zvuku přesně napodobuje provoz 7 reproduktorů a subwooferu umístěných kolem vás a vytváří okolní zvukové prostředí pro pohlcující herní zážitky • Vydír akumulátoru až 135 hodin • Audio kabel v kompletu • rádikanál 2,4 GHz - přes USB-přijímač (v kompletu) • RGB podsвісiсeni • Vestavěný mikrofon s potlačením šumu • Tlačítko pro vypnutí zvuku • Měkké a pohodlné náušníky z proteinové pěny

Technické parametry • kapacita akumulátoru: 1500 mAh • Bluetooth-specifikace: V5.3 + EDR, A2DP, AVRCP, HFP, HSP • Průměr membrány: 50 mm • Impedance (sluchátka): 32 Ohm • Impedance (mikrofon): 2,2 kOhm • Citlivost (sluchátka): 99 dB • Citlivost (mikrofon): -38 dB • Rozsah kmitočtů (sluchátka): 20–20000 Hz • Rozsah kmitočtů (mikrofon): 100–10000 Hz • Délka kabelu: 1 m • Doba práce v režimu rozhovoru / poslouchání hudby: 135 h • Konektory: Type-C, 3,5-mm jack

Dovozce: Defender Technology OÜ, Betooni str 11, 11415, Tallinn, Estonia.
Výrobce: China Electronics Shenzhen Company, Address: 35/F, Block A, Electronics Science & Technology Building, Shennan Zhonglu, Shenzhen, China. Made in China.
Doba použitelnosti neomezená. Životnost — 2 roky.
Datum výroby: viz obal.
Výrobce si vyhrazuje právo na změnu konfigurace a technických charakteristik uvedených v této příručce. Nejnovější a úplná verze příručky je k dispozici na www.defender-global.com
Vyrobeno v Číně.

DE **DRAHTLOSES HEADSET** **ANLEITUNG**

Konformität
Unter Einwirkung von starken statischen, elektrischen oder hochfrequenten Feldern (Funkanlagen, Mobiltelefone, Mikrowellen-Entladungen) kann es zu Funktionsbeeinträchtigungen des Gerätes (der Geräte) kommen. Versuchen Sie in diesem Fall, die Distanz zu den störenden Geräten zu vergrößern.

Entsorgung
 Dieses Gerät nicht im unsortierten Hausmüll entsorgen. An einer ausgewiesenen Sammelstelle für Elektro- und Elektronik-Altgeräte entsorgen. Dadurch tragen Sie zum Schutz der Ressourcen und der Umwelt bei. Für weitere Information wenden Sie sich bitte an Ihren Händler oder die örtlichen Behörden.

Regeln und Bedingungen für sichere und effektive Nutzung der Ware:
Vorsichtsmaßnahmen:

- Die Ware nur bestimmungsgemäß nutzen.
- Nicht zerlegen. Dieses Erzeugnis enthält keine Bestandteile, die selbständig repariert werden können.
- Wegen der Wartung und Austausch des fehlerhaften Erzeugnisses wenden Sie sich an den Verkäufer oder das autorisierte Service-Zentrum von Defender. Bei Entgegennahme der Ware überzeugen Sie sich bitte, dass die Ware unversehrt ist und sich keine frei beweglichen Teile im Inneren vorhanden sind.
- Vor Kindern bis 3 Jahre fernhalten. Das Erzeugnis kann kleine Teile enthalten.
- Das Eindringen von Feuchte auf das Erzeugnis und in das Innere vermeiden. Das Erzeugnis nicht in die Flüssigkeit tauchen lassen.
- Das Erzeugnis nicht den Vibrationen bzw. mechanischen Belastungen aussetzen, die die mechanischen Schäden verursachen können. Bei mechanischen Schäden wird keine Garantie übernommen.
- Bei sichtbaren Schäden nicht nutzen. Das wissenschaftlich intakte Erzeugnis nicht nutzen.
- Nicht unter bzw. über den angegebenen Temperaturen (s. hierfür Gebrauchsanweisung), sowie bei Bildung von Kondensat und in aggressiven Medien nutzen.
- Nicht in den Mund nehmen.
- Die Waren nicht für gewerbliche, medizinische oder betriebliche Zwecke nutzen.
- Nicht bei Transport der Ware unter den Minustemperaturen, die Ware vor Inbetriebnahme im warmen Raum (+16-25 °C) ca. 3 Stunden erwärmen lassen.
- Das Gerät jedes Mal abschalten, wenn sein dauernd Betrieb nicht geplant ist.
- Das Gerät nicht beim Fahren eines Fahrzeuges nutzen, soweit es die Aufmerksamkeit ablenkt sowie in den gesetzlich vorgesehenen Fällen.

Besonderheiten • Umgebender 7.1-Sound. Das Klangverarbeitugssystem imitiert präzise den Betrieb von 7 Lautsprechern und einem Subwoofer, die um Sie herum platziert sind, und schafft die umgebende Klangumgebung für ein immersives Spielerlebnis • Akkulaufzeit bis zu 135 Stunden • Audiokabel im Lieferumfang • Radiofrequenzkanal 2,4-GHz per USB-Empfänger (im Lieferumfang enthalten) • RGB-Beleuchtung • eingebautes Mikrofon mit Geräuschdämpfung • Abstellknopf des Mikrophons • Komfortable weiche Einsprechöffnungen aus Proteinschaum **Eigenschaften** • Akkukapazität: 1500 mAh • Bluetooth-Spezifikation: V5.3 + EDR, A2DP, AVRCP, HFP, HSP • Membrandurchmesser: 50 mm • Impedanz (Kopfhörer): 32 Ohm • Impedanz (Mikrofon): 2,2 kOhm • Empfindlichkeit (Kopfhörer): 99 dB • Empfindlichkeit (Mikrofon): -38 dB • Frequenzbereich (Kopfhörer): 20–20000 Hz • Frequenzbereich (Mikrofon): 100–10000 Hz • Kabellänge: 1 m • Betriebszeit im Gesprächmodus / Musikhören: 135 St • Stecker: Type-C, 3,5 mm Jack-Stecker Importeur: Defender Technology OÜ, Betooni str 11, 11415, Tallinn, Estonia. Hersteller: China Electronics Shenzhen Company, Address: 35/F, Block A, Electronics Science & Technology Building, Shennan Zhonglu, Shenzhen, China. Made in China. Unbefristete Nutzungsdauer. Lebensdauer — 2 Jahre. Herstellungsdatum: siehe die Verpackung. Der Hersteller behält sich das Recht vor, die Änderungen an der Ausstattung und technischen Daten in dieser Anleitung vorzunehmen. Die aktuelle und vollständige Version der Anleitung finden Sie auf der Webseite www.defender-global.com Hergestellt in China.

EN **WIRELESS STEREO HEADSET** **OPERATION MANUAL**

Declaration of Conformity
Operation of device (devices) may be affected by strong static, electrical or high-frequency fields (radio installations, mobile telephones, microwaves, electrostatic discharges)/ If occurs, Try increasing the distance from the devices causing the interface.

Disposal of batteries, electrical and electronic equipment
 This sign on the product, its batteries or package indicates that the product cannot be disposed together with domestic waste. It should be delivered to an appropriate batteries, electrical and electronic equipment collecting and recycling company.

Terms and conditions of safe and efficient use of the product
Usage precautions:

- Use the product for its intended purpose only.
- Do not disassemble. This product does not contain parts that are entitled to self-sufficient repair. On the question of maintenance and replacement of a failed item apply to a dealer or Defender authorized service center. While receiving the product make sure that it is unbroken and there are no freely moving objects inside the product.
- Keep away from children under the age of 3. May contain small parts.
- Keep away from humidity. Never immerse the product in liquids.
- Keep away from vibrations and mechanical stresses, which can cause mechanical damaging of the product. In case of mechanical damage no warranties are provided.
- Do not use in the presence of visual damage. Do not use when the product is obviously defective.
- Do not use the product at temperatures below and above recommended temperatures (see the operation manual), under the conditions of humidity evaporation, as well as in hostile environment.
- Do not put into the mouth.
- Do not use the product for industrial, medical or manufacturing purposes.
- In case when shipment of the product was conducted in subzero temperatures, then before operating, the product should be kept in a warm placement (+16-25°C or 60-77°F) within 3 hours.
- Turn off the device each time, when it is not planned to use it for extended period of time.
- Do not use the device while driving the vehicle, if it is diverted attention, and in other cases when the law obliges you to turn off the device.

Features • Surrounding 7.1 sound. The sound processing system precisely imitates the operation of 7 speakers and a subwoofer placed around you and creates the surrounding sound environment for immersive gaming experience • Up to 135 hours of battery operation time • Audio cable included • 2.4 GHz radiochannel via USB receiver (included) • RGB backlight • Built-in microphone with noise attenuation • Mic mute button • Soft and convenient protein foam ear pads **Specification** • Battery capacity: 1500 mAh • Bluetooth specification: V5.3 + EDR, A2DP, AVRCP, HFP, HSP • Membrane diameter: 50 mm • Impedance (headphones): 32 Ohm • Impedance (microphone): 2.2 kOhm • Sensitivity (headphones): 99 dB • Sensitivity (microphone): -38 dB • Frequency response (headphones): 20–20000 Hz • Frequency response (microphone): 100–10000 Hz • Cable length: 1 m • Continuous talk / listening period: 135 hrs • Connectors: Type-C, 3.5 mm jack ImportER: Defender Technology OÜ, Betooni str 11, 11415, Tallinn, Estonia. Manufacturer: China Electronics Shenzhen Company, Address: 35/F, Block A, Electronics Science & Technology Building, Shennan Zhonglu, Shenzhen, China. Made in China. Unlimited shelf life. Service life is 2 years. Date of manufacture: see on the package. Manufacturer keeps the right to change package contents and specifications indicated in this manual. The latest and detailed operation manual is available at www.defender-global.com Made in China.

ES **LOS AURICULARES INALÁMBRICOS** **INSTRUCCIÓN**

Declaración de conformidad
El funcionamiento del dispositivo (dispositivos) puede verse afectado por estática fuertes, campos eléctricos o de alta frecuencia (instalaciones de radio, teléfonos móviles, microondas, descargas electrostáticas). Si esto ocurre, intente aumentar la distancia de los dispositivos que causan la interferencia.

Eliminación
 No deseche este aparato como residuo doméstico convencional. Devuélvalo a un punto de recogida de reciclado de piezas eléctricas y electrónicas WEEE. Con ello ayudará a preservar los recursos naturales y a proteger el medio ambiente. Contactar con su vendedor o las autoridades locales para obtener más información.

Reglas y condiciones del uso seguro y eficaz del producto
Medidas de precaución:

- Utilice el producto como es debido directamente.
- No despiece el producto. El producto no contiene piezas que se puedan reparar de forma independiente. En lo que se refiere al mantenimiento y sustitución del artículo defectuoso póngase en contacto con la empresa vendedora o con el servicio de asistencia técnica autorizado Defender. Al aceptar el producto asegúrese de su integridad y de que dentro no haya objetos que se muevan con facilidad.
- No está destinado para el uso de los niños menores de 3 años. Puede contener piezas pequeñas.
- Evite que la humedad pase sobre el producto y dentro de él. No ponga el producto en líquidos.
- No someta el producto a vibraciones ni a cargas mecánicas que puedan causar lesiones mecánicas del artículo. En el caso de que haya lesiones mecánicas no se ofrecerá ninguna garantía para el producto.
- No use el producto si tiene defectos visibles. No use dispositivos obviamente defectuosos.
- No use el producto a temperaturas más bajas ni más altas que las recomendadas (ver el manual del usuario), así como en casos de humedad condensada y en el medio agresivo.
- No ponga el producto en la boca.
- No utilice el producto para fines industriales, médicos o productivos.
- En el caso de que el transporte del producto se haya efectuado a temperaturas bajo cero, antes de empezar a explotar el producto deje que éste se caliente en un local caluroso (+16-25 °C) durante 3 horas.
- Apague el dispositivo cada vez que no planea utilizarlo durante un largo periodo de tiempo.
- No utilice el dispositivo mientras conduzca un vehículo si el dispositivo desvía su atención, así como en los casos en que la desconexión del dispositivo está prevista por la ley.

Características • Sonido envolvente 7.1. El sistema de procesamiento de sonido imita con precisión el funcionamiento de 7 altavoces y un subwoofer colocados a tu alrededor y crea el entorno de sonido envolvente para una experiencia de juego inmersiva • Hasta 135 horas de duración de la batería • Cable de audio incluido • Canal de radio de 2,4 GHz a través del receptor USB (incluido) • Luz de fondo RGB • Microfono integrado con atenuación de ruido • Botón de silenciamiento del microfono • Almohadillas de espuma de proteína suaves y cómodas **Especificaciones** • Capacidad de la batería: 1500 mAh • Especificación de Bluetooth: V5.3 + EDR, A2DP, AVRCP, HFP, HSP • Diámetro de la membrana: 50 mm • Impedancia (auriculares): 32 ohmios • Impedancia (microfono): 2,2 kOhm • Sensibilidad (auriculares): 99 dB • Sensibilidad (microfono): -38 dB • Respuesta de frecuencia (auriculares): 20–20000 Hz • Respuesta de frecuencia (microfono): 100–10000 Hz • Longitud del cable: 1 m • Periodo de conversación/escucha continua: 135 h • Conectores: Tipo C, conector de 3,5 mm IMPORTADOR: Defender Technology OÜ, Betooni str 11, 11415, Tallinn, Estonia. Fabricante: China Electronics Shenzhen Company, Address: 35/F, Block A, Electronics Science & Technology Building, Shennan Zhonglu, Shenzhen, China. Made in China. Vida útil ilimitada. La vida útil es de 2 años. Fecha de fabricación: ver el embalaje. El fabricante se reserva el derecho de cambiar el contenido del paquete y las especificaciones indicadas en este manual. El manual de funcionamiento más reciente y detallado está disponible en www.defender-global.com Fabricado en China.

EST **JUHTMETA KÕRVAKLAPPID MIKROFONIGA** **INSTRUKTSIOON**

Vastavusdeklaratsioon
Staatsilised, elektril- või kõrgsagedusväljad (raadioseadmed, mobiiltelefonid, mikrolaineahjud, elektrostaatilised laengud) võivad mõjutada seadme (seadmete) funktsioneerimist. Häirete korral suurendada kaugus seadmetest mis põhjustab häireid.

Akude, elektril- ja elektroonikaseadmete taastumine
 See sümbol tootel, toote patareil või pakendil tähendab, et toodet ei tohi taastuda koos olmejäätmetega. Teda tuleb tarnida paterite, elektril- ja elektroonikaseadmete kogumise ja taastumise ettevõttesse.

Toodet ohutu ja efektiivse kasutamise tingimused
Ettevaatusabinõud:

- Kasutage toodet üksnes sellel ettenähtud eesmärgil.
- Ärge võtke lahti. See toode ei sisalda sobivaid iseseisvale remondile osi. Hoolduse ja defektse toote asendamise puhul, palun võtke ühendust ettevõtte-edasimüüjaga või autoriseeritud Defender teeninduskusega. Tootte kätte saamisel, kontrollige tema terviklus ja selles vabalt liikuvate objektide puudumine.
- Ei sobi alla 3-aastastele. Võib sisaldada väikeseid osi.
- Ära laske niiskust toote sisse. Ärge raputage toote vedelikku.
- Ärge jätke toodet vibratsioonile ja mehaanilise pingele, mis võib põhjustada toote mehaanilised vigastused. Tootte mehaaniliste kahjustuste korral jõuda toode ilma garantiita.
- Ärge kasutage toodet nähtavate kahjustuste puhul. Ärge kasutage defektne seadet.
- Ärge kasutage üle või alla soovitatava temperatuuril (vt. Kasutusjuhend), kondenseerunud niiskuse ja agressiivse keskkonna puhul.
- Ärge võtke suhu.
- Ärge kasutage toodet tööstuse, meditsiini või tootmise eesmärgil.
- Kui toote transporteerimine toimus madalal temperatuuril, enne toodet kasutamist tuleb seda soojendada soojas ruumis (+ 16-25°C) 3 tundi jooksul.
- Lülitage seade välja iga kord, kui seda ei kasutatakse pikka ajal.
- Ärge kasutage seadet sõiduki juhtimisel, juhul kui seade häirib tähelepanu, ja juhul, kui seadme väljalülitus on seadusega ettenähtud.

Omadused • Ümbristes 7.1 heli. Heli töötlusüsteem imiteerib täpselt 7 kõlari ja teie ümber paigutatud bassikõlari tööd ning loob ümbristseva helikeskkonna kaasahaarava mängukogemuse jaoks • Aku tööaeg kuni 135 tundi • Kaasas helikabel • 2,4 GHz raadiokanal AVRA-vastuvõtja kaudu (kaasas) • RGB taustvalgus • Sisesehitatud mikrofon mürasummutusega • Mikrofoni vaigistamise nupp • Pehmed ja mugavad proteiinivahust kõrvapadjad

Spetsifikatsioon • Aku maht: 1500 mAh • Bluetoothi spetsifikatsioon: V5.3 + EDR, A2DP, AVRCP, HFP, HSP • Membraani läbimõõt: 50 mm • Takistus (kõrvaklapid): 32 Ohm • Takistus (mikrofon): 2,2 kOhm • Tundlikkus (kõrvaklapid): 99 dB • Tundlikkus (mikrofon): -38 dB • Sagedusarakteristik (kõrvaklapid): 20–20000 Hz • Sagedusarakteristik (mikrofon): 100–10000 Hz • Kaabli pikkus: 1 m • Pidev kõne/kuulamisperiood: 135 tundi • Ühendused: Type-C, 3,5 mm pesa

IMPORTIJA: Defender Technology OÜ, Betooni str 11, 11415, Tallinn, Estonia.
Tootja: China Electronics Shenzhen Company, Address: 35/F, Block A, Electronics Science & Technology Building, Shennan Zhonglu, Shenzhen, China. Made in China.
Piiramatu säilivusaeg. Kasutusaeg on 2 aastat.
Tootmise kuupäev: vaata pakendilt.
Tootjal on õigus muuta käesolevas juhendis toodud pakendi sisu ja spetsifikatsioone. Uusim ja üksikasjalik kasutusjuhend on saadaval aadressil www.defender-global.com
Tehtud Hiinas.

<p> + FI LANGATTOMAT KUULOKKEET OHJE</p>
--

Vaatumustenmukaisuustodistus

Laitteen (laitteiden) toimintaan voivat vaikuttaa staattiset, sähkö- tai korkeataajuiset kentät (radiolaitteet, matkapuhelimet, mikroalutouunit, sähköstaattiset purkaukset). Niiden esiintyessä lisää etäisyyttä häiriön aiheuttavaan laitteeseen.

Ympäristönsuojelua koskeva ohje

Siitä lähtien, kun Euroopan unionin direktiivi 2002/96/EU ja 2006/66/EU otetaan käyttöön kansallisessa lainsäädännössä, pätevät seuraavat määräykset: Sähkö- ja elektronikkalaitteita ja paristoja ei saa hävittää talousjätteen mukana. Kuluttajalla on lain mukaan velvollisuus toimittaa sähkö- ja elektronikkalaitteet niiden käyttöään päätyttyä niille varattuihin julkisiin keräyspisteisiin tai palauttaa ne "

"Tuotteen turvallisen ja tehokkaan käytön säännöt ja ehdot

Turvallisuustoimenpiteet:

- Käytä tuotetta vain käyttötarkoituksen mukaisesti.
- Älä pura. Tämä tuote ei sisällä käyttäjän korjattavissa olevia osia. Huoltoon ja viallisen tuotteen vaihtoon liittyvissä kysymyksissä ota yhteyttä myyjään tai valtuutettuun Defender-huoltoon. Vastaanottaessa tuotetta varmista, että se on ehjä eikä sen sisällä ole vapaasti liikkuvia esineitä.
- Ei sovellu alle 3-vuotiailla lapsille. Saattaa sisältää pieniä osia.
- Vältä kosteuden joutumista tuotteen päälle ja sisälle. Älä upota tuotetta nesteisiin.
- Älä altista tuotetta täninälle ja iskuille, jotka voivat vaurioittaa tuotetta. Mekaaniset vauriot eivät kuulu takuun piiriin.
- Älä käytä, jos tuotteessa on näkyviä vaurioita. Älä käytä tuotetta, jos tiedät, että se on vioittunut.
- Älä käytä suositeltua matalammissa tai korkeammissa lämpötiloissa (ks. käyttöohje), kondensoituvan kosteuden muodostuessa sekä syövyttävissä ympäristöissä.
- Älä laita suuhun.
- Älä käytä tuotetta teolliseen, lääketieteelliseen tai tuotantolliseen tarkoitukseen.
- Mikäli tuotetta on kuljetettu lämpötilan ollessa nollan alapuolella, anna tuotteen lämmetä lämpimässä tilassa (+16-25 °C) 3 tunnin ajan ennen käyttöönottoa.
- Sammuta laite joka kerta, kun et aio käyttää sitä pitkään aikaan.
- Älä käytä laitteita ajaessa autoa, mikäli laite häiritsee keskeyttymättä sekä tilanteissa, joissa laki edellyttää laitteen sammuttamista.

Ominaisuudet • Ympäriöivä 7.1 ääni. Äänenkäsitelyjärjestelmä jäljittelee tarkasti 7 kuituimien ja ympärillisii sijoitetun subwooferin toimintaa ja luo ympäröivän äänympäristön mukaansatempaavaan pelikokemukseen. • Akku toimii jopa 135 tuntia • Toimitukseen kuuluu audiokaapeli • radiokanava 2,4 GHz, USB-vastaanotin kuulua sarjain • RGB-valaistus • Sisäinenrakennettu melua vaimentava mikrofoni • Mykistys • Pehmeät ja käteväät vaahto korvatymny **Tekniset tiedot** • Akun kapasiteetti: 1500 mAh • Bluetooth-spesifikaatio: V5.3 + EDR, A2DP, AVRCP, HFP, HSP • Kalvon halkaisija: 50 mm • Impedanssi (kuulokkeet): 32 Ohm • Impedanssi (mikrofoni): 2,2 kOhm • Herkkyy (kuulokkeet): 99 dB • Herkkyy (mikrofoni): -38 dB • Taajuusalue (kuulokkeet): 20–20000 Hz • Taajuusalue (mikrofoni): 100–10000 Hz • Kaapelin pituus: 1 m • Puheaika / musiikin kuunteluaika: 135 kpl • Liittimet: Type-C, 3,5 mm jacki

Maahantuoja: Defender Technology OÜ, Beetonii str 11, 11415, Tallinn, Estonia.
Valmistaja: China Electronics Shenzhen Company. Address: 35/F, Block A, Electronics Science & Technology Building, Shennan Zhonglu, Shenzhen, China. Made in China.
Säilyvyysaika on rajaton. Käyttöaika — 2 vuotta. Valmistusvädie: katso pakkauksesta.
Valmistaja pidättää oikeuden tässä oppaassa kuvattujen varusteiden ja teknisten ominaisuuksien muutoksiin. Oppaan viimeisimmän version saa ladattua osoitteesta www.defender-global.com On tehty Kiinassa.

<p> + GEO უსადგენო გარნიტურა ინსტრუქცია</p>

შესაბამისობის დეკლარაცია მოწყობილობის (მოწყობილობების) ფუნქციონირებაზე შეიძლება გავლენა მოახდინონ სტატკაურმა, ელექტრიკულმა ან მაღალსიხშირიანმა ვილებმა (რადიოაპარატურამ, მობილურმა ტელეფონებმა, მიკროტალღურმა რადიოებმა, ელექტროსტატკურმა განმეორებამ). ასეთ შემთხვევაში გაზარდეთ მანძილი მოწყობილობისგან, რომელიც იწვევს დაბრკოლებებს.

ელემენტების, ელექტრიკული და ელექტრონული მოწყობილობების უტილიზაცია.

საქონლის ელემენტებზე ან შეფუთვაზე ნიშნავს იმას, რომ საქონლის უტილიზაცია შეუძლებელია საყოფაცხოვრებო ნარჩენებთან ერთად. ის უნდა ჩაბარდეს კომპანიას, რომელიც განახორციელებს ელემენტების, ელექტრიკული და ელექტრონული მოწყობილობების შეგროვებასა და უტილიზაციას.

საქონლის ეფექტური და უსაფრთხო გამოყენების წესები და პირობები სიფრთხილის ზომები:

- გამოიყენეთ საქონელი მხოლოდ დანიშნულებისამებრ.
- არ დაშალოთ. აღნიშნული ნაკეთობა არ შეიცავს ნაწილებს, რომელიც გამოგადგებთ რომონტისთვის საკუთრი მალენით.ნაწილების შეცვლისთვის და მომსახურების სხვა საკითხებზე მიმართეთ ფირმა-გამყიდველს ან Defende-ის ავტორიზებულ სერვის ცენტრს. საქონლის მიღებისას დარწმუნდით, რომ ის დაზიანებული არ არის და მის შიგნით არაფერი ხმაურობს.
- არ არის გათვალისწინებული ბავშვებისთვის 3 წლის ასაკამდე. შეიძლება შეიცავდეს წვრილ დეტალებს.
- არ დაუშვათ სითხის მოხვედრა ნაკეთობაზე და მის შიგნით. არ ჩადით ნაკეთობა სითხეში.
- არ დაუშვათ ნაკეთობის ვიბრაცია და მექანიკური დატვირთვა, რომელიც გამოიწვევს საქონლის მექანიკურ დაზიანებას. მექანიკური დაზიანებებისას საქონელზე არანაირი გარანტია არ გაცევს.
- არ გამოიყენით ნაკეთობა ხილული დაზიანებების დროს. არ ჩართოთ მოწყობილობა, თუ თქვენთვის ცნობილია, რომ ის დაზიანებულია.
- არ გამოიყენოთ რეკომენდირებულ ტემპერატურაზე მაღალ ან დაბალ ტემპეტარურებში (იხ. მომზარებლის ინსტრუქცია) კონდენსირებული სინთეტიკისა და აგრესიულ გარემოში.
- არ ჩადით ჰორში.
- არ გამოიყენოთ მოწყობილობა სამუწარმეო, სამედიცინო და სამრეწველო მიზნით.
- იხ შემთხვევაში, თუ საქონლის ტრანსპორტირება მოხდა უარყოფით ტემპერატურაში, უსაღურატაციის წინ საქონელი დადევით თბილ ოთახში (+16-25 °C) 3 საათის განმავლობაში.
- გამოიყენოთ მოწყობილობა თუ არ აპირებთ მის გამოყენებას წანგრძობლო დროის მანძილზე.
- არ გამოიყენოთ მოწყობილობა სტრანსპორტო საშუალების ტარებისას, თუ მოწყობილობა ხელს უშლის თქვენს ყურადღებუბიანობას და ასევე იხ შემთხვევებში,როდესაც მისი გამოთვით გათვალისწინებულია კანონით.

ახსიათებლები • ირგვლივ 7.1 ხმა. ხმის დამუშავების სისტემა ზუსტად იმიტირებს 7 დინამიკის და თქვენს ირგვლივ განთავსებული საბუფერის მუშაობას და ქმნის გარემოს ხმის გარემოს თამაშის განსაცვიფრებლად. • ბატარეის მუშაობის დრო 135 საათამდე • მოყვება აუდიო კაბელი • 2.4 გჰც რადიოარხი USB მიმღების საშუალებით (მოყვება) • RGB განათება • ჩამონტაჟებული მიკროფონი ხმაურის შესუსტებით • მიკროფონის გამორთვის დილაკა • რბილი და მოსახერხებელი პროტეინის კავიანი ყურის ბალიშები **სპეციფიკაცია** • აკუმულატორის მოცულობა: 1500 mAh • Bluetooth სპეციფიკაცია: V5.3 + EDR, A2DP, AVRCP, HFP, HSP • მუშაობის დიაპეტრი: 50 მმ • წინაღობა (ყურასმენები): 32 Ohm • წინაღობა (მიკროფონი): 2.2 kOhm • მგრძობილებობა (ყურასმენები): 99 dB • მგრძობილებობა (მიკროფონი): -38 დბ • სინშირის სასუბი (ყურასმენები): 20–20000 ჰც • სინშირის სასუბი (მიკროფონი): 100–10000 ჰც • კაბელის სიგრძე: 1 მ • უწყვეტი საუბარი / მოსმენის პერიოდი: 135 სთ • კონტროლები: Type-C, 3,5 მმ ჯკეი

მწარმოებელი: China Electronics Shenzhen Company. Address: 35/F, Block A, Electronics Science & Technology Building, Shennan Zhonglu, Shenzhen, China. Made in China.
შენახვის ვადის შეუზღუდავი ვადა. მომსახურების ვადა 6 თვეა.
გარანტიის ვადა 6 თვე. გამოშვების თარიღი: იხ. შეფუთვაზე.
მწარმოებელი იტვლებს უფლებას შეცვალოს ამ სახელმძღვანელოში მითითებულ შეფუთვის შინაარსი და სპეციფიკაციები. ოპერაციის უსწლესი და დეტალური სახელმძღვანელო შეგიძლიათ იხილოთ ვებ - გვერდზე: www.defender-global.com
გამზადებულია ჩინეთში.

<p> + GRE ΑΣΥΡΜΑΤΟ ΣΤΕΡΕΟΦΩΝΙΚΟ ΑΚΟΥΣΤΙΚΟ ΕΓΧΕΙΡΙΔΙΟ ΧΡΗΣΗΣ</p>

Δήλωση συμμόρφωσης

Η λειτουργία της συσκευής (συσκευές) μπορεί να επηρεαστεί από ισχυρά στατικά, ηλεκτρικά ή υψηλής συχνότητας πεδία (ραδιοεγκαταστάσεις, κλητά τηλέφωνα, μικροκύματα, ηλεκτροστατικές εκπορτίσεις) / Εάν συμβεί, προσπαθήστε να αυξήσετε την απόσταση από τις συσκευές που προκαλούν τη διασύνδεση.

Απόρριψη μπαταριών, ηλεκτρικού και ηλεκτρονικού εξοπλισμού

Αυτό το σύμβολο στο προϊόν, τις μπαταρίες ή τη συσκευασία του υποδηλώνει ότι το προϊόν δεν μπορεί να απορριφθεί μαζί με οικιακά απορρίμματα. Θα πρέπει να παραδοθεί σε μια κατάλληλη εταιρεία συλλογής και ανακύκλωσης ηλεκτρικών και ηλεκτρονικών συσκευών.

Όροι και προϋποθέσεις για ασφαλή και αποδοτική χρήση του προϊόντος Προφύλαξή κατά τη χρήση:

- Χρησιμοποιήστε το προϊόν μόνο για τον προβλεπόμενο σκοπό.
- Μην αποσυναρμολογείτε. Αυτό το προϊόν δεν περιέχει ανταλλακτικά που δικαιούσται αυτοδυναμη επισκευή. Σχετικά με το ζήτημα της συντήρησης και της αντικατάστασης ενός αποτυχημένου αντικειμένου, εφαρμόστε σε έναν αντιπρόσωπο ή εξουσιοδοτημένο κέντρο σέρβις Defender Κατά τη λήψη του προϊόντος, βεβαιωθείτε ότι δεν είναι σπασμένο και ότι δεν υπάρχουν ελεύθερα κιουσιμενα αντικείμενα μέσα στο προϊόν.
- Μακριά από παιδιά κάτω των 3 ετών. Μπორει να περιέχει μικρά μέρη.
- Κρατήστε μακριά από την υγρασία. Ποτέ μην βυθίζετε το προϊόν σε υγρά.
- Μακριά από δονήσεις και μηχανικές καταπονήσεις, οι οποίες μπορεί να προκαλέσουν μηχανική βλάβη στο προϊόν. Σε περιπτώση μηχανικής βλάβης δεν παρέχονται εγγυήσις.
- Μην το χρησιμοποιείτε παρousia οπτικής βλάβης. Μην το χρησιμοποιείτε όταν το προϊόν είναι προφαναξ ελαττωματικό.
- Μη χρησιμοποιείτε το προϊόν σε θερμοκρασίες κάτω και πάνω από τις συνιστώμενες θερμοκρασίες (δείτε το εγχειρίδιο λειτουργίας), υπό σπθικής εξάτμισης υγρασίας, καθώς και σε εχθρόο περιβάλλον.
- Μην το βάζετε στο στόμα.
- Μη χρησιμοποιείτε το προϊόν για βιομηχανικούς, ιατρικούς ή κατασκευαστικούς σκοπούς.
- Σε περίπτωση που η αποστολή του προϊόντος πραγματοποιήθηκε σε θερμοκρασίες κάτω από το μηδέν, τότε πριν από τη λειτουργία, το προϊόν πρέπει να διατηρείται σε θερμή τοποθέτηση (+ 16-25 ° C ή 60-77 ° F) εντός 3 ωρών.
- Απενεργοποιείτε τη συσκευή κάθε φορά, όταν δεν πρόκειται να τη χρησιμοποιήσετε για μεγάλο χρονικό διάστημα.
- Μην χρησιμοποιείτε τη συσκευή κατά τη οδήγηση του οχήματός, εάν είναι στραμμένη η προσοχή, και σε άλλες περιπτώσεις όταν ο νόμος σας υποχρεώνει να απενεργοποιήσετε τη συσκευή.

Χαρακτηριστικά • Περιβάλλον ήχος 7.1. Το σύστημα επεξεργασίας ήχου μμιείται με ακρίβεια τη λειτουργία 7 ηχείων και ενός υπογούφερ που τοποθετούνται γύρω σας και δημιουργεί το περιβάλλον ήχου για καθηλωτική εμπειρία παιχνιδιού • Χρόνος λειτουργίας μπαταρίας έως 135 ώρες • Περιλαμβάνεται κωλόδιο ήχου • Ραδιοκανάλι 2,4 GHz μέσω δέκτη USB (περιλαμβάνεται) • Οπτιοθής φωτισός RGB • Ενσωματωμένο μικρόφωνο με εξασθένιση θορύβου • Κομπι ή σίγασης μικροφώνων • Μαλακά και βολικά επιβρατεια αφρού πρωτεινής **Προσοορισμός** • Χωρητικότητα μπαταρίας: 1500 mAh • Προδιαγραφές Bluetooth: V5.3 + EDR, A2DP, AVRCP, HFP, HSP • Διάρκηση μεμβράνης: 50 mm • Αντίσταση (ακουστικά): 32 Ohm • Αντίσταση (μικρόφωνο): 2,2 kOhm • Ευαισθησία (ακουστικά): 99 dB • Ευαισθησία (μικρόφωνο): -38 dB • Απόκριση συχνότητας (ακουστικά): 20–20000 Hz • Απόκριση συχνότητας (μικρόφωνο): 100–10000 Hz • Μήκος κωλόδιου: 1 m • Συναρχής ομλία / περίοδος ακρόασης: 135 ώρες • Υποδοχές: Type-C, jack 3,5 mm EISA/ΩΓΗΣ: Defender Technology OÜ, Beetonii str 11, 11415, Tallinn, Estonia.

Κατασκευαστής: China Electronics Shenzhen Company. Address: 35/F, Block A, Electronics Science & Technology Building, Shennan Zhonglu, Shenzhen, China. Made in China.
Απεριορίστη διάρκεια ζωής. Η διάρκεια ζωής είναι 2 χρόνια. Ημερομηνία κατασκευής: βλ. Στη συσκευασία.
Ο κατασκευαστής διατηρεί το δικαίωμα να αλλάξει τα περιεχόμενα και τις προδιαγραφρές του πακέτου που αναφέρονται σε αυτό το εγχειρίδιο. Το πιο πρόσφατο και αναλυτικό εγχειρίδιο λειτουργίας είναι διαθέσιμο στη διεύθυνση www.defender-global.com
Κατασκευασμένο στην Κίνα.

<p> + HR BEŽIČNE SLUŠALICE SA MIKROFONOM UPUTSTVO</p>

Deklaracija slaganja

Na funkcioniranje uređaja mogu da utiču statička, električna ili visokofrekventna polja (radio-aparatura, mobilni telefon, elektrostatička pražnjenja). Ako postaju smetnje, povećite distanciju od uređaja, koji izaziva smetnje.

Utilizacija baterije, električne i elektronske opreme

Ovaj znak na robí, baterijama prema robí označava da roba ne može biti uložena zajedno sa svakodnevnima otpacima. Ovu robu neophodno dostaviti u kompaniju za skupljanje i uložizaciju električne i elektronske opreme.

Pravila i uslove bezbednog i efikasnog korišćenja robe

Mere predostrožnosti

- Koristite robu samo u pravu svrhu.
- Ne demontirajte. Ova izrađevina ne sadrži delova, koji podležu samostalnom remontu. Za posluživanje i zamenu pokvarene izrađevine obračajte se u trgovačku kuću ili u autorizovani servisi centar Defender. Primajući robu, uverite se u njenju celovitosti a takode u otstusztva unutra stvari, koji se slobodno premeštaju.
- Ne namenjen za decu do 3 godine. Može da sadrži sitna dela.
- Ne dopuštajte da vloga pada na izrađevinu ili unutra. Ne opuštajte izrađevinu u tečnost.
- Ne podvrgavajte izrađevinu vibraciji ili mehaničkom teretu, koji mogu pokvariti robu. Ako roba ima mehaničko oštećenje, garancije se ne izdaju.
- Ne koristite izrađevinu, ako ona ima vidljivo oštećenje. Ne koristite nesumnjivo pokvarenu izrađevinu.
- Ne koristite izrađevinu, ako temperatura je viša ili niža od toga, što preporučeno u uputstvu za korisnika. Ne koristite izrađevinu, ako postaja kondenzovana vlaga, a takode u agresivnoj sredini.
- Ne uzimajte izrađevinu u usta.
- Ne koristite izrađevinu u industrijskom, medicinskom ili proizvodnom cilju.
- Ako izrađevina je bila transportirana pri odrečnoj temperaturi, pre početka eksploatacije neophodno da roba se zagreje u toploj prostoriji (+ 16-25 °C) 3 sata.
- Iskopčavajte uređaj svaki put, kada ne planirate ga koristiti dugo vremena.
- Ne koristite izrađevinu u toku vođenja prevozna sredstva, ako uređaj odvlači pažnju, a takode kada isključivanje predviđeno zakonom.

Značajnje • Okolini 7.1 zvuk. Sustav za obradu zvuka precizno oponaša rad 7 zvučnika i subwoofera smještenih oko vas i stvara okolno zvučno okruženje za impresivno iskustvo igranja. • Do 135 sati rada baterije • Audio kabal uključjen • Radiokanal od 2.4 GHz putem USB prijemnika (uključjen) • RGB pozadinsko osvijetljenje • Ugrađeni mikrofon s prigušenjem šuma • Gumb za isključivanje mikrofona • Mekani i praktični jastučici za uši od proteinske pjene **Specifikacija** • Kapacitet baterije: 1500 mAh • Bluetooth specifikacija: V5.3 + EDR, A2DP, AVRCP, HFP, HSP • Promjer membrane: 50 mm • Impedancija (slušalice): 32 Ohma • Impedancija (mikrofon): 2,2 kOhm • Osetljivost (slušalice): 99 dB • Osetljivost (mikrofon): -38 dB • Frekvencijski odziv (slušalice): 20–20000 Hz • Frekvencijski odziv (mikrofon): 100–10000 Hz • Dužina kabela: 1 m • Razdoblje kontinuiranog razgovora / slušanja: 135 sati • Konektori: Type-C, 3,5 mm jack

UVOZNIK: Defender Technology OÜ, Beetonii str 11, 11415, Tallinn, Estonia.
Proizvođač: China Electronics Shenzhen Company. Address: 35/F, Block A, Electronics Science & Technology Building, Shennan Zhonglu, Shenzhen, China. Made in China.
Neograničen rok trajanja. Životni vijek je 2 godine.
Datum proizvodnje: vidí na ambalaži.
Proizvođač zadržava pravo promjene sadržaja paketa i specifikacija navedenih u ovom priručniku.
Najnoviji i detaljni priručnik za upotrebu dostupan je na www.defender-global.com

Opisano u Kini.

<p> + HUN VEZETÉK NÉLKÜLI SZTEREÓ HEADSET HASZNÁLATI UTASÍTÁS</p>

Megfelelőségi nyilatkozat

Az eszköz (eszközök) működését erős statikus, elektromos vagy nagy frekvenciájú mezők (rádióberendezések, mobiltelefonok, mikrohullámú sütők, elektrosztatikus kísérlesek) befolyásolhatja. Ha előfordul, próbálja meg növelni az interfész okozó eszközök távolságát.

Elemek, elektromos és elektronikus berendezések ártalmatlanítása

A termékben, az elemeken vagy a csomagoláson található ez a jel azt jelzi, hogy a termék nem lehet háztartási hulladékkal együtt elhelyezni. A megfelelő akkumulátorokat, elektromos és elektronikus berendezéseket gyűjtő és újrafeldolgozó céghez kell szállítani.

A termék biztonságos és hatékony használatának feltételei
Használati óvintézkedések:

- A termékét csak rendeltetészerűen használja.
- Ne szerelje szét. Ez a termék nem tartalmaz olyan alkatrészeket, amelyek önálló javításra jogosultak. A meghibásodott termékek karbantartásának és cseréjének kérdésében forduljon kereskedőhöz vagy a Defender hivatalos szervizközpontjához. A termék átvételénél ellenőrizze, hogy töretlen-e és nincsenek-e szabadon mozgó tárgyak a termék belsejében.
- Tartsa távol 3 év alatti gyermekektől. Apró alkatrészeket tartalmazhat.
- Tartsa távol nedvségtől. Soha ne merítse a terméket folyadékokba.
- Tartsa távol a rezgéstől és a mechanikai igénybevételtől, amely mechanikus károsodást okozhat a termékben. Mechanikai sérülés esetén nem vállalunk garanciát.
- Ne használja vizuálisan sérülés esetén. Ne használja, ha a termék nyilvánvalóan hibás.
- Ne használja a terméket ajánlott hőmérséklet alatti és feletti hőmérsékleten (lásd a kezelési kézikönyvet), páratartalom épárolgotgátása mellett, valamint ellenséges környezetben.
- Ne tegye a szájába.
- Ne használja a terméket ipari, orvosi vagy gyártási célokra.
- Abban az esetben, ha a termék szállítása alacsonyabb hőmérsékleten történt, akkor működés előtt a terméket 3 órán belül meleg helyen (+ 16-25 ° C vagy 60-77 ° F) kell tartani.
- Kapcsolja ki a készüléket minden alkalommal, amikor azt nem tervezik hosszabb ideig használni.
- Ne használja a készüléket járművezetés közben, ha elterelik a figyelmét, és más esetekben, amikor a törvény kötelezi az eszköz kikapcsolására.
- Jellemzők** • Környező 7.1 hang. A hangfeldolgozó rendszer pontosan utánozza a 7 hangszóró és a körülöttél elhelyezett mélynyomó működését, és megteremti a környező hangkörnyezetet a magával ragadó játékélményhez • Akár 135 óra akkumulátoros üzemidő • Audio kábel mellélkelve • 2.4 GHz-es rádiócsatorna USB-vevőn keresztül (tartozék) • RGB háttérvilágítás • Beépített mikrofon zajcsillapítással • Mikrofon némító gomb • Puha és kényelmes fehéřejehab fülpárna **Specifikáció** • Akkumulátor kapacitása: 1500 mAh • Bluetooth specifikáció: V5.3 + EDR, A2DP, AVRCP, HFP, HSP • Membrán átmérő: 50 mm • Impedancia (fejhallgató): 32 Ohm • Impedancia (mikrofon): 2,2 kOhm • Érzékenység (fejhallgató): 99 dB • Érzékenység (mikrofon): -38 dB • Frekvenciament (fejhallgató): 20–20000 Hz • Frekvenciaválasz (mikrofon): 100–10000 Hz • Kábel hossza: 1 m • Folyamatos beszélgetési/hallgatási idő: 135 óra • Csatlakozók: Type-C, 3,5 mm-es jack
- IMPÖRTÖR: Defender Technology OÜ, Beetonii str 11, 11415, Tallinn, Estonia.
Gyártó: China Electronics Shenzhen Company. Address: 35/F, Block A, Electronics Science & Technology Building, Shennan Zhonglu, Shenzhen, China. Made in China.
Korlátlan eltarthatóság. Az élettartam 2 év. Gyártás dátuma: lásd a csomagoláson.
A gyártó fenntartja a jogot, hogy megváltoztassa a kézikönyvben feltüntetett csomag tartalmát és specifikációt. A legfrissebb és részletes kezelési kézikönyv a www.defender-global.com címen érhető el.
Kínában készült.

KAZ СЫМСЫЗ ГАРНИТУРА НҰҚСАУЛЫҚ

Сәйкестік декларациясы

Құрылғының (құрылғылардың) жұмыс істеуіне статикалық, электрлік немесе жоғары жиілікті өрістер (радиоаппаратура, ұялы телефондар, шағын толқынды пештер, электростатикалық разрядтар) әсер етуі мүмкін. Тұбындаған кезде, кедергі келтіретін құрылғыдан арықашықтықтар артырыңыз.

Батарея, электрлік және электронды жабдықтарды қөдеге жарату
Тауардағы, тауарға арналған батареядағы немесе қаптамадағы бұл белгі, тауарды тұрмыстық қалдықтармен бірге қөдеге жаратуға болмайтындығын білдіреді. Ол батарея, электрлік және электронды жабдықтарды жинау мен қөдеге жарату бойынша компанияларға жеткізілуі тиіс.

Тауарды қауіпсіз және тиімді қолдану тәртібі мен шарттары

Сақтық шаралары:

- Тауарды тек тікелей тағайындалуы бойынша қолданыңыз.
- Бөлшектемеңіз. Берілген бұйымда өзіндік жөндеуге жататын бөліктер жоқ. Қызмет көрсету және аузылған бұйымды ауыстыру сұрақтары бойынша сатушы-фирмаға немесе Defender авторластырылған сервис орталығына жүгінінің. Тауарды қабылдауда оның тұтыстығына және ішінде өркін орын ауыстыратын заттардың жоқ екенін көз жеткізінің.
- 3 жасқа дейінгі балаларға арналмаған. Усақ бөлшектер болуы мүмкін.
- Бұйымға және оның ішіне ылғалдың кіруін жібермеңіз. Бұйымды сұйықтықтарға салмаңыз.
- Тауардың механикалық зақымдалуына әкелуі мүмкін, бұйымның сілкіну және механикалық жүктелуін жібермеңіз.
- Бұйымның көрінетін зақымдалуы кезінде қолданбаңыз. Көрінуе аузылған құрылғыны қолданбаңыз.
- Ұсынылатын температурадан төмен немесе жоғары температурада, конденсациялайтын ылғалдылық тұындағанда, сондай-ақ агрессивялық ортада қолданбаңыз (пайдаланушы нұсқауын қараңыз).
- Ауызға салуға болмайды.
- Бұйымды өнеркәсіптік, медициналық және өндірістік мақсатта қолданбаңыз.
- Егер тауардың тасымалдануы теріс температурада жүргізілсе, пайдаланушы дында тауарға жылы бөлмеде (+16-25 °C) 3 сағат көлемінде жылынуға мүмкіндік беру керек.
- Ұзақ уақыт аралығында қолдану жоспарланбаған жағдайда, құрылғыны әр жолы сөндіріңіз.
- Егер құрылғы көңіліңізді алаңдататын жағдайда, көлік құралын жүргізу барысында, сондай-ақ құрылғыны сөндіру заңмен қарастырылған жағдайда қолданбаңыз.

Мақсаты: дыбысты жеке тыңдауға арналған құрылғы

Ерекшеліктері
• 7.1 қоршаған дыбыс. Дыбысты өңдеу жүйесі айналдзқта орналасқан 7 динамик пен сабвуфердің жұмысын дәл еліктіейді және иммерсивті ойын тәжірибесі үшін қоршаған дыбыс ортасын жасайды.
• Аккумулятордың жұмыс істеу уақыты 135 сағатқа дейін»
• Жинақтамада аудиокабель • USB-қабылдағыш арқылы - 2,4 ГГц радиоарна (жинақтамада) • RGB көмексі жарығы
• Шуды басатын кірістірілген микрофон
• Микрофонды шығаруға арналған түйме
• Протеин көбініген жасалған ыңғайлы жұмыс амбушорлар
Техникалық сипаттамасы
• Акумулятордың сыйымдылығы: 1500 мА•ч
• Bluetooth-сипаттзмі: V5.3 + EDR, A2DP, AVRCP, HFP, HSP
• Мембранна диаметрі: 50 мм
• Импеданс (құлаққаптар): 32 Ом
• Импеданс (микрофон): 2,2 кОм
• Сезімталдық (құлаққаптар): 99 дБ
• Сезімталдық (микрофон): -38 дБ
• Жилікті диапазон (құлаққаптар): 20–20000 Гц
• Жилікті диапазон (микрофон): 100–10000 Гц
• Кабель ұзындығы: 1 м
• Сейлесу/Музыка тыңдау режиміндегі жұмыс істеу уақыты: 135 сағ
• Ажыратулар: Туре-С, 3,5-м джек

Импортулары:
ООО «ТД Компания Дефендер» Адрес: 127030 г. Москва, вн.тер.г. муниципальный округ Тверская, ул. Суцёвская, д. 27, строение 2, этаж 3, помещеиие III, комната 3, офис 63.

Өндіруші: China Electronics Shenzhen Company. Address: 35/F, Block A, Electronics Science & Technology Building, Shennan Zhonglu, Shenzhen, China. Made in China.

Шектеусіз сақтату мерзімі: Раднй век је 6 ай. Келіпдік мерзімі - 6 ай.

Defender уәкілетті сервистік орталықтары – сілтеме бойынша қараңыз.

https://kz.defender-global.com/places/service

Өндірілген күні: қаптамадан қараңыз

Өндіруші осы нұсқаулыққа көрсетілген пакеттің мазмұны мен сипаттамаларын өзгерту құқығын сақтайды. Соңғы және егжей-тегжейлі пайдалану жөніндегі нұсқаулық

www.defender-global.com сайтында қол жетімді

Қытайда жасалған.

PL BEZPRZEWODOWY ZESTAW SŁUCHAWKOWY INSTRUKCJA

Declaracja zgodności

Na działanie urządzenia (urządzeń) mogą mieć wpływ silne pola statyczne, elektryczne lub pola o wysokiej częstotliwości (instalacje radiowe, telefony komórkowe, mikrofalówki, wydławadownia elektrostatyczne). Wrazie wystąpienia prosimy zwiększyć odległość od urządzeń powodujących zakłócenia.

Utylizacja

Nie wyrzucać urządzenia do ogólnego domowego kosza na śmieci. Należy je oddać w specjalnym punkcie zbiórki elektrycznego i elektronicznego przeznaczonego do recyklingu. W ten sposób przyczynią się ze sprzedawcą lub odpowiednim urzędem.

Uwagi dotyczące bezpiecznego i skutecznego użytkowania produktu

Ostrzeżenia:

- Używać produkt zgodnie z przeznaczeniem.
- Nie rozbiierać. Niniejszy produkt nie zawiera części, nadających się do samodzielnej naprawy. W sprawach związanych z obsługą lub wymianą uszkodzonego produktu należy się kontaktować ze sprzedawcą lub z autoryzowanym centrum serwisowym Defender. Przy odbiorze należy się upewnić, iż urządzenie jest jednolite i nie zawiera w środku swobodnie przemieszczających się przedmiotów.
- Produkt nie jest przeznaczony dla dzieci w wieku poniżej 3 lat, ponieważ może zawierać małe elementy.
- Nie dopuszczaj przedostania się wilgoci na powierzchnię i do środka produktu. Nie zanurzaj w wodzie.
- Nie narażaj produktu na wibracje i obciążenia mechaniczne, mogące doprowadzić do uszkodzeń mechanicznych produktu. Gwarancja na produkt nie jest udzielana przy wykryciu uszkodzeń mechanicznych.
- Nie używaj produktu z widocznymi uszkodzeniami. Niedopuszczalne jest rozmyślne użycie urządzenia ewidentnie uszkodzonego.
- Nie używaj w temperaturach wyższych lub niższych od zalecanych (patrz instrukcję obsługi), przy skondensowaniu się pary wodnej oraz w środowisku agresywnym.
- Nie brać do ust.
- Nie używaj produktu do celów przemysłowych, medycznych lub produkcyjnych.
- Jeżeli produkt był transportowany przy temperaturze ujemnej, przed rozpoczęciem eksploatacji należy pozwolić urządzeniu ogrzać się w ciepłym pomieszczeniu (+16–25°C) w ciągu 3 godzin.
- Wyłączyć urządzenie za każdym razem, gdy planowana jest dłuższa przerwa w korzystaniu.
- Nie używaj urządzenia podczas prowadzenia pojazdu w przypadku, gdy urządzenie rozprasza uwagę, oraz w przypadkach, gdy obowiązek wyłączenia urządzenia jest określony przez prawo.

Funkcje
• Дźwięk otaczający 7.1. System przetwarzania dźwięku precyzyjnie imituje działanie 7 głośników i subwoofera umieszczonego wokół Ciebie i tworzy otaczające środowisko dźwiękowe, zapewniając wciągające wrażenia z gry
• Żywotność baterii do 135 godzin
• Kabel audio w zestawie
• Pasmo 2,4 GHz - poprzez odbiornik USB (w zestawie)
• Podświetlenie RGB
• Wbudowany mikrofon z tłumieniem hałasu
• Przycisk wyłączenia mikrofonu
• Miękkie nasusznic z pianki proteinowej
Specyfikacji
• Pojemność akumulatora: 1500 mAh
• Bluetooth specyfikacja: V5.3 + EDR, A2DP, AVRCP, HFP, HSP
• Srednica membrany: 50 mm
• Impedancja (sluchawki): 32 Ohm
• Impedancja (mикроfon): 2,2 kOhm
• Czułość (sluchawki): 99 dB
• Czułość (mикроfon): -38 dB
• Zakres częstotliwości (sluchawki): 20–20000 Hz
• Zakres częstotliwości (mикроfon): 100–10000 Hz
• Długość kabla: 1 m
• Czas pracy w trybie rozmowy / sluchania muzyki: 135 godz
• Złącza: Type-C, 3,5 mm jack

Importeur : Defender Technology OU, Betooni str 11, 11415, Tallinn, Estonia.

Producteur: China Electronics Shenzhen Company. Address: 35/F, Block A, Electronics Science & Technology Building, Shennan Zhonglu, Shenzhen, China. Made in China.

Neograniczony okres ważności. Żywotność - 2 lata.

Data produkcji: patrz opakowanie.

Producent zastrzeżę sobie prawo do zmiany konfiguracji i parametrów technicznych określonych w niniejszej instrukcji. Najnowsza i pełna wersja instrukcji jest dostępna na stronie internetowej www.defender-global.com

Wyprodukowano w Chinach.

RO GARNITURĂ FĂRĂ FIR INSTRUCȚIUNILE

Declaratie de concordantă

Asupra funcționării aparatului (aparateror) pot să influențeze câmpurile statice, electrice și cele de frecvență înaltă (aparatură radio, telefoanele celulare, cuptoarele cu microunde, descărcările de curent electric static). În cazul apariției acestora măriți distanța de la aparatul, care cauzează aceste bruieri.

Instrucțiuni pentru protecția mediului înconjurător

Din momentul aplicării directivelor europene 2002/96/UE în dreptul național sunt valabile următoarele: Aparatele electrice și electronice nu pot fi salubritate cu guniul menajer.

Consumatorul este obligat conform legii să predea aparatele electrice și electronice la sfârșitul duratei de utilizare la locurile de colectare publice sau înapoi de unde au fost cumpărate.

Detaliile sunt reglementate de către legislația țării respective. Simbolul de pe produs, în instrucțiunile de utilizare sau pe ambajaj indică aceste reglementări. Prin reciclarea, revalorificarea materialelor sau alte forme de valorificare a aparatelor scoase din uz aduceți o contribuție importată la protecția mediului nostru înconjurător.

Reguliile și condițiile de siguranță și folosire eficientă a produsului

Măsuri de precauție:

- Produsul a se folosi numai cu scopul destinației directe.
- Nu demontați. Acest articol nu conține piese, care pot fi reparate separat. În ceea ce privește deservirea tehnică și schimbarea articolului defect adresați-vă la vânzătorul autorizat sau la centrul autorizat de deservire tehnică Defender. La primirea produsului convingeți-vă că dânsul este integral și nu există în interiorul dânsului obiecte care se deplasează liber.
- Nu este destinat copiilor sub 3 ani. Poate conține piese mici.
- Nu admiteți accesul umidității pe suprafața articolului sau în interiorul dânsului. Nu scufundați articolul în substanțe lichide.
- Nu sunpeți articolul sub influența vibrațiilor și a sarcinilor mecanice, care sunt capabile să aducă la deteriorarea mecanică a produsului. În cazul existenței deteriorărilor mecanice, produsul nu se acordă nici un fel de garanți.
- Nu folosiți articolul în cazul prezenței deteriorărilor vizibile. Nu folosiți intenționat aparatul știind despre faptul că este deteriorat.
- A nu se folosi la temperaturi mai reduse sau mai înalte de cele recomandate(vezi manualul de utilizare), în cazul apariției umezelii condensate, și de asemenea în medii agresive.
- A nu se introduce în gură.
- A nu se folosi articolul în scopuri industriale, medicinale sau de producție.
- Nu în cazul, în care transportarea produsului a fost efectuată la temperaturi negative, înainte de a încere exploatarea trebuie trebuie acordată posibilitatea produsului de a se încălzi la temperatura încăperii (+16–25°C) indealongul a 3 ore.
- Deconectați aparatul de fiecare dată, când nu planificați să i-l folosiți o perioadă mai îndelungată de timp.
- Nu folosiți aparatul în timpul conducerii mijlocului de transport, în cazul în care, aparatul distragе atenția, și de asemenea în acele cazuri, când deconectarea aparatului este prevăzută de legislație.

Particularitățile
• Sunet înconjurător 7.1. Sistemul de procesare a sunetului imită cu precizie funcționarea a 7 difuzoare și a unui subwoofer plasate în jurul tău și creează mediul de sunet înconjurător pentru o experiență de joc captivant
• Durată de viață a bateriei până la 135 ore
• Cablul audio inclus în set
• Canal radio 2,4 GHz - prin intermediul USB-receptor (inclus)
• RGB iluminare de fundal
• Microfon încorporat care eliminarea zgomotului
• Butonul de deconectare a microfonului
• Tampoane moi de ureche confortabile din spumă de proteine
Specificațiile tehnice
• Capacitatea acumulatorului: 1500 mAh
• Bluetooth - caietul de sarcini: V5.3 + EDR, A2DP, AVRCP, HFP, HSP
• Diametrul al membranei: 50 mm
• Impedanți (caști): 32 Ohm
• Impedanța (microfon): 2,2 kOhm
• Sensibilitate (caști): 99 dB
• Sensibilitate (microfon): -38 dB
• Frecvența de răspuns (caști): 20–20000 Hz
• Frecvența de răspuns (microfon): 100–10000 Hz
• Lungimea cablului: 1 m
• Timpul de funcționare în regimul de convorbire / ascultare a muzicii: 135 ore
• Conectorae: Type-C, 3,5 mm jack

Importatorul: Defender Technology OU, Betooni str 11, 11415, Tallinn, Estonia.

Productator: China Electronics Shenzhen Company. Address: 35/F, Block A, Electronics Science & Technology Building, Shennan Zhonglu, Shenzhen, China. Made in China.

Termenul de valabilitate nu este limitat. Durata de viață — 2 ani.
Data fabricației: vezi pe ambalaj.
Producătorul își rezervă dreptul de a modifica configurația și caracteristicile tehnice specificate în acest manual. Cea mai recentă și recentă versiune a manualului este disponibilă pe www.defender-global.com
Proodus în China.

RU БЕСПРОВОДНАЯ ГАРНИТУРА ИНСТРУКЦИЯ

Декларация соответствия

На функционирование устройств (устройств) могут повлиять статические, электрические или высокочастотные поля (радиоаппаратура, мобильные телефоны, микроволновые печи, электростатические разряды). В случае возникновения увеличьте расстояние от устройств, вызывающих помехи.

Утилизация батареек, электрического и электронного оборудования
Этот знак на товаре, батареечке к товару или на упаковке означает, что товар не может быть утилизирован вместе с бытовыми отходами. Он должен быть доставлен в компанию по сбору и утилизации батареек, электрического и электронного оборудования.

Правила и условия безопасного и эффективного использования товара

Меры предосторожности:

- Использовать товар только по прямому назначению.
- Не разбирать. Данное изделие не содержит частей, подлежащих самостоятельному ремонту. По вопросам обслуживания и замены неисправного изделия обращайтесь к фирме-продавцу или в авторизованный сервисный центр Defender. При приеме товара убедитесь в его целостности и отсутствии внутри свободно перемещающихся предметов.
- Не предназначен для детей до 3-х лет. Может содержать мелкие детали.
- Не допускать попадания влаги на изделие и внутрь его. Не опускать изделие в жидкости.
- Не подвергать изделие вибрациям и механическим нагрузкам, способным привести к механическим повреждениям товара. В случае наличия механических повреждений никаких гарантий на товар не дается.
- Не использовать при видимых повреждениях изделия. Не пользоваться заводомо неисправным устройством.
- Не использовать при температурах ниже или выше рекомендуемых (см. инструкцию пользователя), при возникновении конденсируемой влажности, а также в агрессивной среде.
- Не брать в рот.
- Не использовать изделие в промышленных, медицинских или производственных целях.
- В случае, если транспортировка товара осуществлялась при отрицательных температурах, перед началом эксплуатации нужно дать товару согреться в теплом помещении (+16-25 °C) в течение 3 часов.
- Выключать устройство каждый раз, когда не планируете использовать его в течение длительного периода времени.
- Не использовать устройство при вождении транспортного средства в случае, если устройство отвлекает внимание, а также в тех случаях, когда отключение устройства предусмотрено законом.

Назначение: устройство для персонального прослушивания звука

Особенности
• Виртуальный объемный звук 7.1. Система обработки звука имитирует работу 7 колонок и сабвуфера, расположенных с разных сторон, создавая точную зону объемного звучания и позволяя полностью погрузиться в мир игры
• Время работы аккумулятора до 135 часов
• Аудиокабель в комплекте
• Радиоканал 2,4 ГГц - через USB-приемник (в комплекте)
• RGB подсветка
• Встроенный микрофон с шумоподавлением
• Кнопка выключения микрофона
• Мягкие комфортные амбушоры из протеинового пены
Характеристики
• Емкость аккумулятора: 1500 мА•ч
• Bluetooth-спецификация: V5.3 + EDR, A2DP, AVRCP, HFP, HSP
• Диаметр мембраны: 50 мм
• Импеданс (наушники): 32 Ом
• Импеданс (микрофон): 2,2 кОм
• Чувствительность (наушники): 99 дБ
• Чувствительность (микрофон): -38 дБ
• Частотный диапазон (наушники): 20–20000 Гц
• Частотный диапазон (микрофон): 100–10000 Гц
• Длина кабеля: 1 м
• Время работы в режиме разговора / прослушивания музыки: 135 час
• Разъемы: Туре-С, 3,5-мм джек
Импортер в РФ: ООО «ТД Компания Дефендер» Адрес: 127030 г. Москва, вн.тер.г. муниципальный округ Тверской, ул. Суцёвская, д. 27, строение 2, этаж 3, помещеиие III, комната 3, офис 63, Изготовитель: Чайна Электроникс Шенжень Компани. Адрес: 35/Ғ, Блок А, Электроникс Сайенс энд Текнолоджи Билдинг, Шеннан Джонлу, Шеньжень, Китай. Сделано в Китае. Срок годности не ограничен. Срок службы — 6 месяцев.

Гарантийный срок - 6 месяцев.
Декларация о соответствии
НРЕАЭС N RU Д-СН.РА03.В.53150/23. Срок действия по 26.04.2028. Выдана Испытательной Лабораторией «Качество продукции». Соответствует требованиям ТР ЕАЭС 037/2016 «Об ограничении применения опасных веществ в изделиях радиотехники и радиоэлектроники». Сертификат соответствия НРЕАЭС RU Д-СН.ААХ.44.В.0236/23. Сертификат соответствия выдан Органом по Сертификации "Алекс-сертификация". Общества с ограниченной ответственностью "Алекс". Соответствует требованиям ТР ТС 020/2011 "Электромагнитная совместимость технических средств". Список авторизованных сервисных центров доступен на сайте Defender: https://defender.ru/places/service
Дата производства: см. на упаковке
Производитель оставляет за собой право изменения комплектации и технических характеристик, указанных в этой инструкции. Последняя и полная версия инструкции доступна на сайте www.defender.ru
Сделано в Китае.

SLV BREŽIČNE STEREO SLUŠALKE NAVODILA ZA UPORABO

Izjava o skladnosti

Na delovanje naprave (naprav) lahko vplivajo močna statična, električna ali visokofrekvenčna polja (radijske napeljave, mobilni telefoni, mikrovalovne peči, elektrostatični razelektritve) / Če se zgodi, poskusite povečati oddaljenost od naprav, ki povzročajo vmesnik.

Odstranjevanje baterij, električne in elektronske opreme

Ta znak na izdelku, njegovih baterijah ali embalaži pomeni, da izdelka ni mogoče odvreči skupaj z gospodinjstskimi odpadki. Dostavi ga je treba ustreznemu podjetju za zbiranje in recikliranje električnih in elektronskih naprav.

Pogoji varne in učinkovite uporabe izdelka

Previdnosti ukrepi:

- Izdelek uporabljajte samo za predvideni namen.
- Ne razstavljajte. Ta izdelek ne vsebuje delov, ki so upravičeni do samozadostnega popravila. Glede vprašanj vzdrževanja in zamenjave okvarjenega izdelka se obrnite na prodajalca ali pooblaščenі servisni center družbe Defender. Med prejemom izdelka se prepričajte, da je neprekinjen in da v njem ni prostro premikajočih se predmetov.
- Hranite ločeno od otrok, mlajših od 3 let. Lahko vsebuje majhne dele.
- Hranite ločeno od vlage. Izdelka nikoli ne potaplajte v tekočine.
- Pazite, da ni vibracij in mehanskih napetosti, ki lahko povzročijo mehanske poškodbe izdelka. V primeru mehanskih poškodb garancija ni dana.
- Ne uporabljajte v primeru vidnih poškodb. Ne uporabljajte, če je izdelek očitno pokvarjen.
- Izdelka ne uporabljajte pri temperaturah pod in nad priporočenimi temperaturami (glejte navodila za uporabo), v pogojih izhlapevanja vlage in v sovražnem okolju.
- Ne dajajte v usta.
- Izdelka ne uporabljajte v industrijske, medicinske ali proizvodne namene.
- Če je bila pošiljka izdelka opravljena pri temperaturah pod ničlo, je treba izdelek pred uporabo v treh urah hraniti na toplem (+ 16-25 ° C ali 60-77 ° F).
- Napravo izklopite vsakič, ko je ne nameravate uporabljati dlje časa.
- Naprave ne uporabljajte med vožnjo vozila, če je nanj preusmerjena pozornost, in v drugih primerih, ko vas zakon obvezuje, da napravo izklopite.

Lastnosti
• Okoliški zvok 7.1. Sistem za obdelavo zvoka natančno posmema delovanje 7 zvočnikov in nizkotona, nameščenih okoli vas, in ustvarja okoliško zvočno okolje za pogljobljeno igralno izkušnjo
• Do 135 ur delovanja baterije
• Priloženi avdio kabel
• 2,4 GHz radijski kanal prek USB sprejemnika (priloženo)
• RGB osvetlitev ozadja
• Vgrajen mikrofon z dušenjem hrupa
• Gumb za izklop mikroфона
• Mehke in priročne ušesne blazinice iz beljakovinske pene
Specifikacija
• Kapaciteta baterije: 1500 mAh
• Bluetooth specifikacija: V5.3 + EDR, A2DP, AVRCP, HFP, HSP
• Premer membrane: 50 mm
• Impedanca (slušaške): 32 Ohm
• Impedanca (mикроfon): 2,2 kOhm
• Občutljivost (slušaške): 99 dB
• Občutljivost (mикроfon): -38 dB
• Frekvenčni odziv (slušaške): 20–20000 Hz
• Frekvenčni odziv (mикроfon): 100–10000 Hz
• Dolžina kabla: 1 m
• Trajanje neprekinjenega pogovora / poslušanja: 135 ur
• Konektorji: Type-C, 3,5 mm jack

UVOZNIK: Defender Technology OU, Betooni str 11, 11415, Tallinn, Estonia.

Proizvajalec: China Electronics Shenzhen Company. Address: 35/F, Block A, Electronics Science &

Technology Building, Shennan Zhonglu, Shenzhen, China. Made in China.

Neomejen rok uporabnosti. Življenjska doba je 2 leti.

Datum izdelave: glej na embalaži.
Proizvajalec si pridržuje pravico do spremembe vsebine embalaže in specifikacij, navedenih v tem priročniku. Najnovejši in podrobnejši priročnik za uporabo je na voljo na www.defender-global.com
Izdelano na Kitajskem.

SVK **BEZDRÔTOVÁ SLÚCHADLÁ S MIKROFÓNOM** INŠTRUKCIE

Vyhľadanie o zhode

Na fungovanie prístroja môžu vplývať statické, elektrické alebo vysokofrekvenčné polia (rádio aparatúra, mobilné telefóny, mikrovlnné rúry, elektrostatický výboj). V prípade vyskytnutia interferencií vzdialte prístroj od prístroja, ktorý vyvoláva poruchu.Not om miljöskydd

Utilizovanie batérií, elektrických a elektronických prístrojov

Tento znak na výrobku, batériách pre výrobok alebo na balení označuje že sa výrobok nemôže utilizovať spolu s domácim odpadom. Tento musí byť odovzdaný v podniku, ktorý sa zaoberá zberom a utilizovaním batérií, elektrických a elektronických prístrojov." **Pravidlá a podmienky bezpečného a účinného použitia výrobku**

Bezpečnostné opatrenia:

- Výrobok používať výlučne podľa účelu.
- Neroboberajte. Tento výrobok neobsahuje časti, ktoré si môžete sami opraviť. V súvislosti s opravovaním a výmenou nefunkčného výrobku obráťte sa na firmu-predajcu alebo na oprávnené servisné centrum Defender. Pri preberaní výrobku zistíte jeho ucelenosť a neprítomnosť voľne posúvacích častí v ňom.
- Nie je určené pre deti do 3 rokov. Môže obsahovať drobné časti.
- Nedovoliť aby vlhkosť vnikla do výrobku. Nenechávať výrobok v tekutine.
- Nevyložiť výrobok vibráciám a mechanickým záťažiam, ktoré by mohli vyvolať mechanické poškodenia výrobku. V prípade existencie mechanických poškodení pre výrobok nie sú žiadne záruky.
- Nepoužívať ak výrobok má zjavné poškodenia. Nepoužívať výrobok ak je jasné že je pokazený.
- Nepoužívať pri teplotách nižších alebo vyšších od uvedených (viď Návod na použitie), v prípade vytvárania kondenzovanej vlhkosti, ani v agresívnom prostredí.
- Neklást' do úst.
- Nepoužívať výrobok pre priemyselné, zdravotnicke alebo výrobné účely.
- V prípade že je výrobok prevažaný pri teplote nižšej od nuly, pred použitím ho treba nechať voľne zohriať v teplej miestnosti (+16-25 °C) v trvaní 3 hodiny.
- Výrobok treba vypnúť v prípadoch keď sa nebudete používať dlhší čas.
- Nepoužívať výrobok počas jazdy motorovým vozidlom a v prípadoch keď to priťahuje pozornosť vodičov, tiež v prípadoch keď je vypájanie výrobku určené podľa zákona.

Osobitosti • Okolité zvuk 7.1. Systém spracovania zvuku presne napodobňuje činnosť 7 reproduktorov a subwoofera umiestnených okolo vás a vytvára okolie zvukové prostredie pre pohlcujúci herný zážitok • Výdrž batérie až do 135 hodín • Audio kábel je súčasťou balenia • rádiový kanál 2,4 GHz - cez USB prijímač (súčasťou balenia) • RGB lokálne osvetlenie • Vstavaný mikrofón s potlačením šumu • Tlačidlo na vypnutie mikrofónu • Mäkké pohodlné chrániče uší vyrobené z proteínovej peny **Technické charakteristiky** • Kapacita akumulátora: 1500 mAh • Bluetooth-zameranie: V5.3 + EDR, A2DP, AVRCP, HFP, HSP • Diameter membrany: 50 mm • Impedancia (slúchadlá): 32 Ohm • Impedancia (mikrofón): 2.2 kOhm • Citlivosť (slúchadlá): 99 dB • Citlivosť (mikrofón): -38 dB • Frekvenčný rozsah (slúchadlá): 20–20000 Hz • Frekvenčný rozsah (mikrofón): 100–10000 Hz • Dĺžka kábla: 1 m • Pracovný čas v režime rozhovoru/počúvania hudby: 135 kusov • Spojky: Type-C, 3.5 mm jack Dovozca: Defender Technology OÜ, Betooni str 11, 11415, Tallinn, Estonia. Výrobca: China Electronics Shenzhen Company. Address: 35/F, Block A, Electronics Science & Technology Building, Shennan Zhonglu, Shenzhen, China. Made in China. Čas použiteľnosti je neobmedzený. Životnosť — 2 roky.

Dátum výroby: viď na obale. Výrobca si vyhradzuje právo zmeniť konfiguráciu a technické vlastnosti uvedené v tomto pokyne. Najnovšia a plná verzia pokynov je k dispozícii na webovej stránke www.defender-global.com Vyrobeno v Číne.

SWE **TRÅDLÖST HEADSET** BRUKSANVISNING

Försäkran om överensstämmelse

Anordningens funktion kan påverkas av statiska, elektriska eller högfrekventa fält (radioutrustning, mobiltelefoner, mikrovågor, elektrostatiska urladdningar). Om störningar uppstår, öka avståndet från anordningen som orsakar störningar.

Not om miljöskydd

Efter implementeringen av EU direktiv 2002/96/EU i den nationella lagstiftningen, gäller följande: Elektriska och elektroniska apparater får inte avyttras med hushållsavfall.

Konsumenter är skyldiga att återlämna elektriska och elektroniska apparater vid slutet av dess livslängd till, för detta ändamål, offentliga uppsamlingsplatser. Detaljer för detta definieras via den nationella lagstiftningen i respektive land. Denna symbol på produkten, instruktionsmanualen eller på förpackningen indikerar att produkten innefattas av denna bestämmelse. Genom återvinning och återanvändning av material bidrar du till att skydda miljön och din omgivning.

Regler och villkor för säker och effektiv användning av produkten
Säkerhetsåtgärder:

- Använd produkten enbart för avsett ändamål.
- Ta inte isär produkten. Den innehåller inga delar, som man själv kan reparera. För underhåll och utbyte av en defekt produkt kontakta vänligen företaget-återförsäljaren eller ett auktoriserat Defender servicecenter. När du tar emot produkten, kontrollera dess integritet och attdet inte finns fritt rörliga objekt inuti.
- Produkten är ej lämplig för barn under 3 år. Den kan innehålla små delar.
- Låt ingen fukt komma på och in i produkten. Sänk inte ner produkten i vätskor.
- Utsätt inte produkten för vibrationer och mekaniska påfrestningar som kan leda till mekaniska skador på produkten. Ingen garanti ges för produkter som fått mekaniska skador.
- Använd inte produkten om den har synliga skador. Använd inte en uppenbart defekt produkt.
- Använd inte produkten vid temperaturer under eller över de rekommenderade värdena (se användarhandboken), vid kondenserad fukt och i aggressiva miljöer.
- Ta inte i munnen.
- Använd inte produkten i industriella och medicinska ändamål.
- Om produkten har transporterats vid låga temperaturer, låt den värmas upp i ett varmt rum (+ 16-25 ° C) under 3 timmar.
- Stäng av anordningen varje gång, om du inte tänker använda den under en lång tid.
- Använd inte anordningen medan du kör, om anordningen är störande, liksom i de fall då anordningen ska stängas av enligt lagen.

Särdrag • Omgivande 7.1-ljud. Ljudbehandlingssystemet imiterar exakt driften av 7 högtalare och en subwoofer placerad runt dig och skapar den omgivande ljudmiljön för en uppslukande spelupplevelse • Batteritid: upp till 135 timmar • Audiokabel ingår • radiokanal 2,4 GHz - genom en USB-mottagare (är med i uppsättningen) • RGB bakgrundsbelysning • Inbyggd mikrofön med avstörning • Mikrofons mute-knapp • Mjuka, bekväma protein-skum öronplattor **Tekniska egenskaper** • batterikapacitet: 1500 mAh • Bluetooth-spezifikation: V5.3 + EDR, A2DP, AVRCP, HFP, HSP • Diameter på ett membran: 50 mm • Impedans (hörlurar): 32 Ohm • Impedans (mikrofön): 2.2 kOhm • Känslighet (headset): 99 dB • Känslighet (mikrofön): -38 dB • Frekvensåtergivning (hörlurar): 20–20000 Hz • Frekvensområde (mikrofön): 100–10000 Hz • Kabellängd: 1 m • Öppettider samtaltillstånd / musiktillstånd: 135 t • hane jack: Type-C, 3.5 mm jack

Importör: Defender Technology OÜ, Betooni str 11, 11415, Tallinn, Estonia. Tillverkare: China Electronics Shenzhen Company. Address: 35/F, Block A, Electronics Science & Technology Building, Shennan Zhonglu, Shenzhen, China. Made in China. Obergrensad hållbarhet. Livstid — 2 år. Tillverkningsdatum: se förpackningen. Tillverkaren förbehåller sig rätten att ändra uppsättningen och tekniska specifikationerna som anges i denna bruksanvisning. Den senaste och fullständiga versionen av bruksanvisningen finns på www.defender-global.com Tillverkad i Kina.

UKR **БЕЗДРОТОВА ГАРНІТУРА** ІНСТРУКЦІЯ

Декларація відповідності

На функціонування пристрою (пристроїв) можуть впливати статичні, електричні або високочастотні поля (радіоапаратура, мобільні телефони, мікрохвильові печі, електростатичні розряди, тощо). У випадку виникнення такого впливу збільште відстань від його джерела.

Утилізація батарейок, електричного і електронного устаткування

Ця позначка на виробі, батарейках до виробу або упаковок позначає, що виріб не можна утилізувати з побутовими відходами. Він повинен бути доставлений в місце по збору та утилізації батарейок, електричного та електронного устаткування.

Правила та умови безпечного та ефективного використання товару

- Використовувати товар тільки за прямими призначенням
- Не розбирати. Даний пристрій не містить частин, що підлягають самостійному ремонту. Щодо обслуговування та заміни несправного виробу звертайтеся до фірми-продавця або в авторизований сервісний центр Defender. Під час приймання товару впевніться в його цілісності та відсутності всередині предметів, що вільно переміщуються
- Не передбачений для дітей віком до 3-х років. Може містити дрібні деталі
- Запобігайте попадання вологи на виріб або всередину виробу. Не занурюйте виріб в рідину
- Запобігайте впливу на виріб вібрації та механічних навантажень, що можуть привести до ушкодження виробу. Гарантія не надається на виріб, що має механічні пошкодження.
- Не користуйтеся виробом, якщо він пошкоджений.
- Не використовувати при температурі вище або нижче тої, що рекомендується в інструкції користувача, при виникненні конденсованої вологи, а також в агресивному середовищі
- Не брати до рота
- Не використовувати виріб за промисловим, медичним або виробничим призначенням
- Якщо виріб транспортувався при температурі нижче 0 °C, то перд початком експлуатації потрібно витримати виріб при температурі не нижче +16 °C протягом 3-х годин.
- Вимикайте пристрій кожного разу, якщо планується не використовувати його протягом довготривалого періоду
- Не використовуйте пристрій під час управління транспортним засобом, якщо це відволікає увагу, а також у випадках, коли відключення пристрою передбачене законодавством.

Призначення: устрій для персонального прослуховування звуку **Особливості** • Навколишній звук 7.1. Система обробки звуку точно імітує роботу 7 динаміків і сабвуфера, розташованих навколо вас, і створює навколишнє звукове середовище для занурення в гру. • Час роботи акумулятора до 135 годин • Аудіокабель в комплекті • радіоканал 2,4 ГГц - через USB-приймач (у комплекті) • RGB-підсвічування • Вбудований мікрофон з шумопоглинанням • Кнопка вимкнення мікрофону • М'які комфортні амбушури з протеїнової піни **Технічні характеристики** • Ємність акумулятора: 1500 мА·ч • Bluetooth-специфікація: V5.3 + EDR, A2DP, AVRCP, HFP, HSP • Діаметр мембрани: 50 мм • Імпеданс (навушники): 32 Ом • Імпеданс (мікрофон): 2.2 кОм • Чутливість (навушники): 99 дБ • Чутливість (мікрофон): -38 дБ • Частотний діапазон (навушники): 20–20000 Гц • Частотний діапазон (мікрофон): 100–10000 Гц • Довжина кабелю: 1 м • Час роботи в режимі розмови / прослуховування музики: 135 год

• Роз'єми: Type-C, 3,5-мм джек **Імпортёр в Україні:** ТОВ «Виробниче Підприємство “Промислові Системи», адреса: вул. Кирилівська, 40А, м. Київ, 04080, Україна. Виробник: Чайна Електронікс Шенжень Компані. Адреса: 35/Ғ, Блок А, Електронікс Сайєнс енд Технолоджи Білдінг, Шеннан Джонглу, Шенжень, Китай. Термін придатності не обмежений. Термін служби - 6 місяців. Гарантійний період - 6 місяців.

Перелік авторизованих сервісних центрів дивіться на сайті Defender: <https://ua.defender-global.com/places/service>

Дата виробництва: см. на упаковці Виробник залишає за собою право зміни комплектації і технічних характеристик, зазначених в цій інструкції. Остання та повна версія інструкції доступна на сайті www.defender-global.com Зроблено в Китаї.

UZB **SIMSIZ GARNITURA** YO'RIQNOMA

Muvofiqlik deklaratsiyasi

Qurilma (qurilmalar) ishlashiga statik, elektrik yoki yuqorichastotali maydon (radioapparatura, mobil telefonlar, mikroto'liqini pechlar, elektrostatik razryadlar) ta'sir etishi mumkin. Shovqinlar yuzaga kelganda buni yuzaga keltiruvchi qurilmadan masofani kattalashtiring.

Батареяка, електрик ва електрон uskunalarni utilizatsiya qilish

Mahsulotdagi, mahsulot ichida bo'lgan batareyakadagi yoki qadoqdagi ushbu belgi mahsulotni maishiy chiqindilar bilan birgalikda utilizatsiya qilinmasligini bildiradi. U batareyka, elektr va elektron uskunalarni yig'ish va utilizatsiyasi bilan shug'ullanuvchi kompaniyaga yetkazilishi lozim

Oldini olish choralari:

- Mahsulotni o'zini maqsadida ishlatisin
- Qismlarga bo'linmasin. Mazkur buyum mustaqil ta'mirlanishi mumkin bo'lgan qismlarga ega emas. Xizmat ko'rsatish va nosoz buyumni almashtirish masalasida firma-sotuvchi yoki Defender xizmat ko'rsatish markaziga murojaat etilsin. Mahsulotni qabul qilishda uning butunligi va ichida erkin harakatlanadigan buyumlar yo'qligiga ishonch hosil qiling.
- 3 yoshgacha bo'lgan bolalarga mo'ljallanmagan. Mayda buyumlariga ega bo'lishi mumkin.
- Buyumga va uning ichiga namlikni kirishiga yo'l qo'yilmasin. Suyuqlik ichiga buyum tushirilmasin
- Buyumni mexanik shikastlanishga olib keladigan vibratsiya va mexanik zo'riqishlarga yo'l qo'yilmasin. Mexanik shikastlanishlar yuzaga kelganda mahsulotga hech qanday kafolat berilmaydi
- Buyumda ko'rinuvchi shikastlanishlar yuzaga kelganda ishlatilmasin. Oldindan ma'lum bo'lgan nosoz qurilmadan foydalanilmasin.
- Kondensatsiyalangan namlik, xamda salbiy muhit yuzaga kelganda tavsiya etilgan haroratdan past yoki yuqori darajada ishlatilmasin.
- Og'iz bo'shlig'iga olinmasin.
- Buyumni sanoat, tibbiyot yoki ishlab chiqarish maqsadida ishlatilmasin.
- Agar mahsulotni tashilishi manfiy haroratda olib borilgan bo'lsa, u holda mahsulotni ishlatishdan avval uni iliq binoda (+16-25 °C) 3 soat davomida itistish kerak.
- Qurilmani ancha vaqtga ishlatisilmasligi rejalashtirilayotganda, uni o'chirib qo'yish lozim.
- Agar qurilma transport vositasini boshqarishda diqqatni chalg'itsa, xamda qonunchilik tomonidan o'chirish ko'zda tutilgan bo'lsa undan foydalanilmasin.

Xususiyatlari • 7.1 atrofidagi ovoz. Ovozni qayta ishlash tizimi 7 karnay va atrofingizga o'matilgan sabuvferining ishlashini aniq taqlid qiladi va o'yin o'ynash tajribasi uchun atrofdaги ovoz muhitini yaratadi. • Batareyaning ishlash muddati 135 soatgacha • Ovoz kabeli kiritilgan • USB qabul qilgich orqali 2,4 gigagertsli radiokanal (shu jumladan) • RGB orqa nuri • Shovqinni susaytiradigan o'matilgan mikrofön • Mikrofön ovozini o'chirish tugmasi • Yumshoq va qalay proteiniil ko'pikli quloq yostiqlachalari **Spetsifikatsiya** • Batareya quvvati: 1500 mA / soat • Bluetooth spetsifikatsiyasi: V5.3 + EDR, A2DP, AVRCP, HFP, HSP • Membraning diametri: 50 mm • Empedans (naushniklar): 32 Ohm • Empedans (mikrofön): 2,2 kOhm • Sezuvchanlik (naushniklar): 99 dB • Sezuvchanlik (mikrofön): -38 dB • Chastota javobi (naushniklar): 20–20000 Gts • Chastota javobi (mikrofön): 100–10000 Gts • Kabel uzunligi: 1 m • Uzlüksiz suhbat / tinglash davri: 135 soat • Ulagichlar: Type-C, 3,5 mm raz'em Ishlab chiqaruvchi: China Electronics Shenzhen Company. Address: 35/F, Block A, Electronics Science & Technology Building, Shennan Zhonglu, Shenzhen, China. Made in China. Cheksiz saqlash muddati. Xizmat muddati - 6 oy. Kafolat muddati - 6 oy. Ishlab chiqarish sanasi: qadoq qayta qaralсин. Ishlab chiqaruvchi ushbu qo'llanmada ko'rsatilgan paket tarkibini va texnik xususiyatlarini o'zgartirish huquqiga ega. Eng so'nggi va batafsil qo'llanma bilan www.defender-global.com saytida tanishishingiz mumkin Xitoyda ishlab chiqarilgan.

