



T-line Fang Pro

Gaming headset

Operation manual



1. Functions

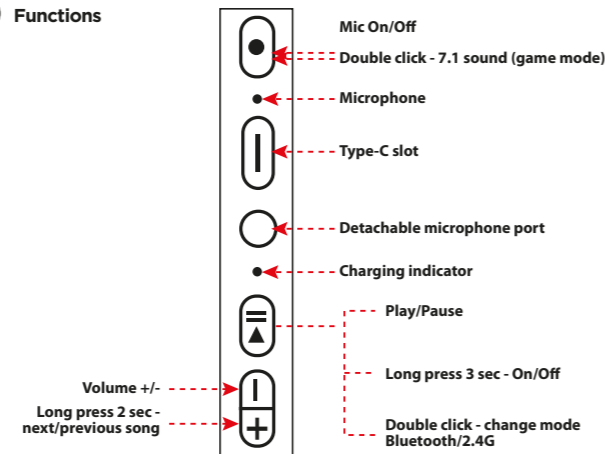

2. Connection

2.4G dongle, connecting to a smartphone

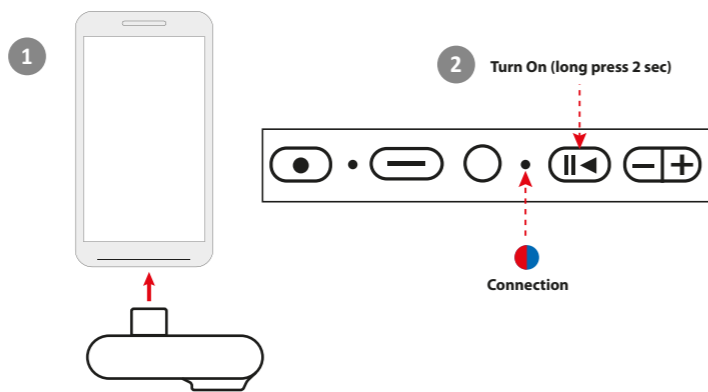

3. Select 2.4GHz mode (double click)

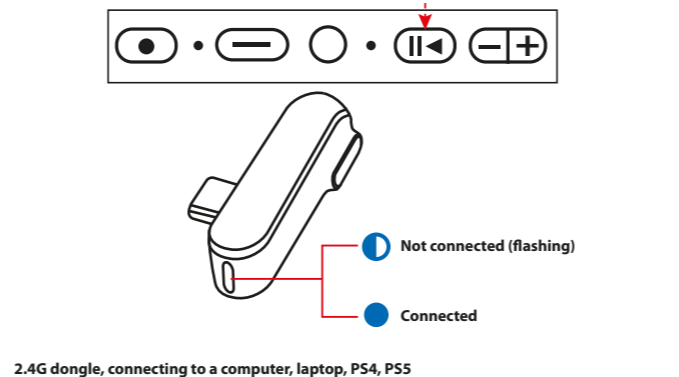

2.4G dongle, connecting to a computer, laptop, PS4, PS5

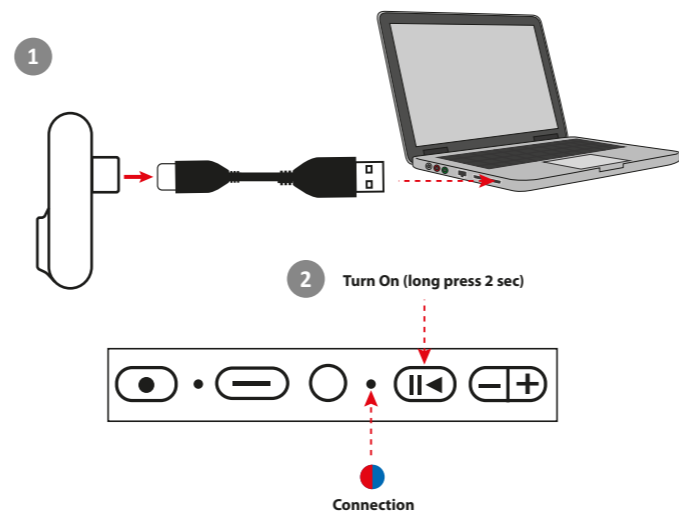

3. Select 2.4GHz mode (double click)

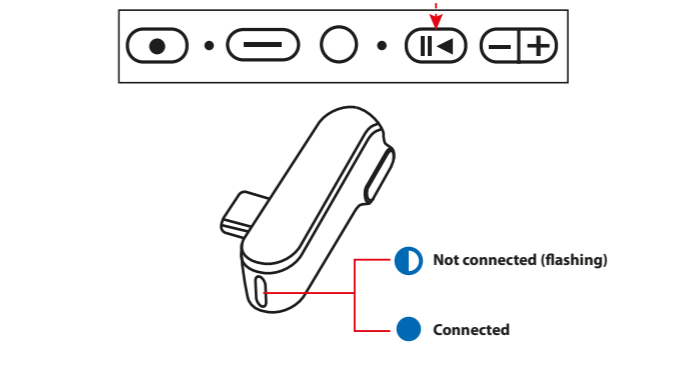

Bluetooth

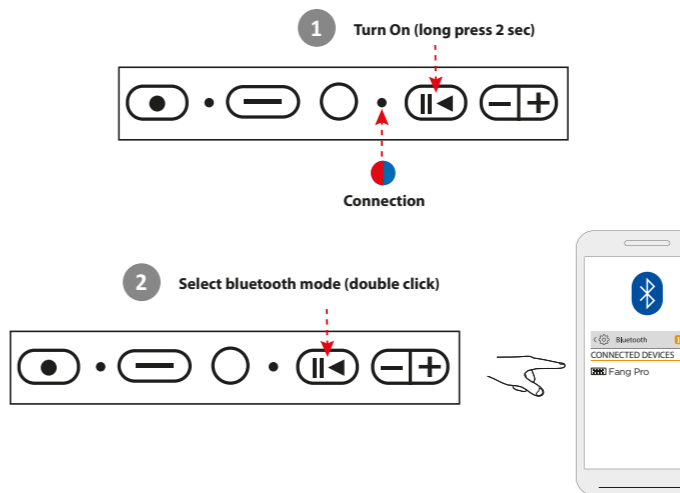

Wired connection to laptop, PC, PS4, PS5

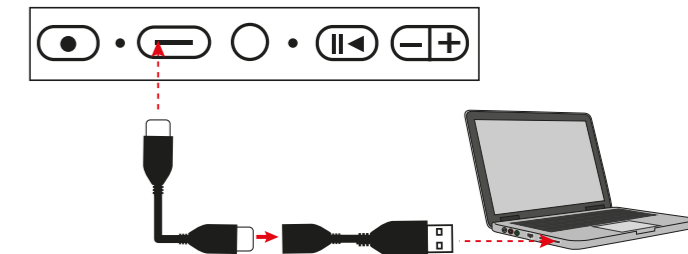

Wired connection to a smartphone

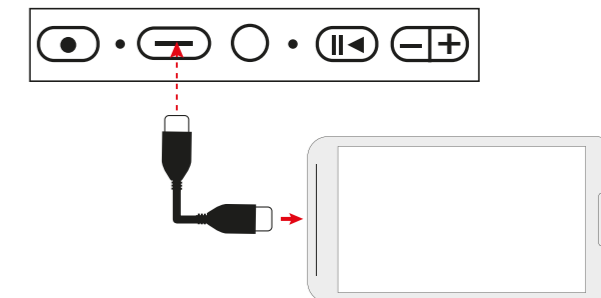

3. Charging

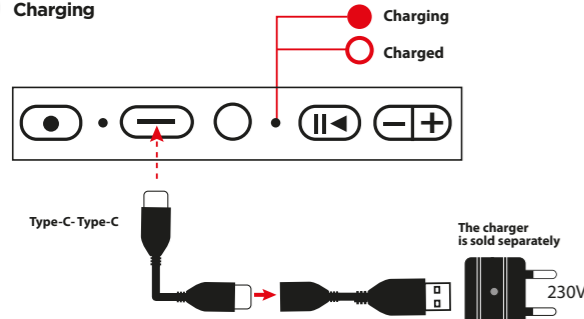

NOTE
The charge level display for smartphone is approximate. Incorrect display of the charge level is not a breakdown.

Charging your smartphone via dongle



4. Detachable microphone



5. Phone call

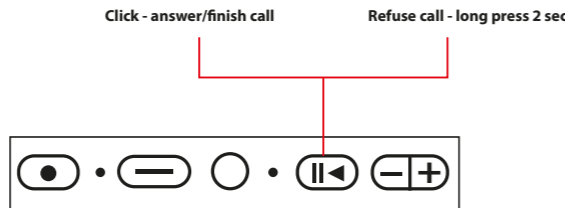

ARM

1 Գործառնություններ

Միացված/Անջատված խոսափող
Կրկնակի սեղմում - 7.1 ձայն (խաղի ռեժիմ)
Միկրոֆոն
Type C բևիկ
Անջատվող խոսափողի միացք
Լիցքավորման ցուցիչ
Նվազարկել/Պադար
Երկար սեղմեք 3 վայրկյան -
Միացված/Անջատված
Կրկնակի սեղմում - փոխել ռեժիմը Bluetooth/2.4G
Ծավալ +/-
Երկար սեղմեք 2 վրկ. հաջորդ/նախորդ երգը

2 Միացում

2.4G դոնգլ միասնալվ սմարթֆոնին
2. Միացնել (երկար սեղմել 2 վրկ)
Միացում
3. Շևտրեք 2,4 ԳՀց ռեժիմ (կրկնակի սեղմում)
Միացված չէ (թարթում է)
Միացված է
2.4G dongle, միասնում է համակարգչին, Նոթբուքին, PS4, PS5
2. Միացնել (երկար սեղմել 2 վրկ)
Միացված է
3. Շևտրեք 2,4 ԳՀց ռեժիմ (կրկնակի սեղմում)
Միացված չէ (թարթում է)
Միացված է
Bluetooth
1. Միացնել (երկար սեղմել 2 վրկ)
Միացում
2. Շևտրեք Bluetooth ռեժիմ (կրկնակի սեղմում)
Լարային միացում Նոտբուքին, համակարգչին, PS4, PS5
Լարային միացում սմարթֆոնին

3 Լիցքավորում

Լիցքավորում
Լիցքավորված
Լիցքավորիչը վաճառվում է առանձին
ԾԱՆՈԹԱԳՐՈՒԹՅՈՒՆ
Սմարթֆոնների լիցքավորման մակարդակի ցուցադրումը մոտավոր է: Լիցքավորման մակարդակի սխալ ցուցադրումը խափանում չէ: Ձեր սմարթֆոնի լիցքավորումը dongle-ի միջոցով Լիցքավորիչը վաճառվում է առանձին

4 Անջատվող խոսափող

Տեղմեք - պատասխանել/ավարտել զանգը
Հրաժարվել զանգից - երկար սեղմել 2 վրկ

AZE

1 Funksiyalar

Mikrofon Yandır/Söndür
İki dəfə klik - 7.1 səs (oyun rejimi)
Mikrofon
Tip C uyası
Çıxılan mikrofon portu
Doldurma göstəricisi
Oynat/Pause
Doğrı naçıs 3 sekuñdı - Yandır/Söndür
İki dəfə kliklayın - Bluetooth/2.4G rejimini dəyişdirin
Səs +/-
2 saniyə uzun basın - növbəti/əvvəlki mahnı

2 Əlaqə

2.4G dongle, smartfona qoşulur
2. Yandırm (uzun basın 2 saniyə)
Əlaqə
3. 2.4GHz rejimini seçin (iki dəfə klik)
Qoşulmayıb (yanıb-sönür)
Qoşuldu
2.4G dongle, kompüterə, noutbuka, PS4, PS5-ə qoşulur
2. Yandırm (uzun basın 2 saniyə)
Qoşuldu
3. 2.4GHz rejimini seçin (iki dəfə klik)
Qoşulmayıb (yanıb-sönür)
Qoşuldu
Bluetooth
1. Yandırm (uzun basın 2 saniyə)
Əlaqə
2. Bluetooth rejimini seçin (iki dəfə kliklayın)
Noutbuk, PC, PS4, PS5-ə simli qoşulma
Smartfona simli qoşulma

3 Zəradska

Zəradska
Zəradszil
Zəradsnaya prylyada pradsaetsa asobna
UBAFA
Dyslley uzrojno zrada dlya smartfonaŭ pryblzny.
Nppravilnyae adllostravanne uzrojno zrada ne z'nyulyetsa palomkay.
Zəradska vašaga smartfona praz kluch
Zəradsnaya prylyada pradsaetsa asobna

4 Çıxarılan mikrofon

Kliklayın - zəngə cavab verin/bitirir
Zəngdən imtina et - 2 saniyə uzun basın

BEL

1 Функцыі

Мікрафон уключаны/выключаны
Двайны клік - гук 7.1 (гульнявы рэжым)
Мікрафон
Слот тыпу C
Здымы порт мікрафона
Індыкатар зарадкі
Прайграванне/Паўза
Доўгі націск 3 секунды - Укл./Выкл
Двайны клік - змена рэжыму Bluetooth/2.4G
Гучнасць +/-
Доўгі націск 2 секунды - наступная/папярэдняя песня

2 Злучэнне

Ключ 2.4G для падлучэння да смартфона
2. Уключыце (доўгі націск 2 секунды)
Злучэнне
3. Абярыце рэжым 2,4 ГГц (двойчы пстрыкніце)
Не падключана (міргае)
Падключана
Ключ 2.4G для падлучэння да кампутара, ноўтбука, PS4, PS5
2. Уключыце (доўгі націск 2 секунды)
Падключана
3. Абярыце рэжым 2,4 ГГц (двойчы пстрыкніце)
Не падключана (міргае)
Падключана
Bluetooth
1. Уключыце (доўгі націск 2 секунды)
Злучэнне
2. Выберыце рэжым bluetooth (двойчы пстрыкніце)
Правядное падключэнне да ноўтбука, ПК, PS4, PS5
Правядное падключэнне да смартфона

3 Зарадка

Зарадка
Зарадзілі
Зарадная прылада прадзецка асобна
UBAFA
Дыслей узроўню зарада для смартфонаў прыблізны.
Няправільнае адлюстраванне узроўню зарада не з'яўляецца помалкай.
Зарадка вашага смартфона праз ключ
Зарадная прылада прадзецка асобна

4 Здымы мікрафон

Націскніце - адказаць/завяршыць выклік
Адмова ад выкліку - доўгае націсканне 2 сек

CZ

1 Funkce

Włączanie/wyłączanie mikrofonu
Dwójne kliknięcie — dźwięk 7.1 (tryb gry)
Mikrofon
Gniazdo typu C
Odcłazany port mikrofonu
Wskaźnik ładowania
Odwzarzenie/pauza
Długie naciśnięcie 3 sek. — włączanie/wyłączanie
Dwukrotne naciśnięcie — zmiana trybu Bluetooth/2.4 G
Głośność +/-
Długie naciśnięcie 2 sek. — następny/popzedni utwór

2 Połączenie

Kable 2.4 GHz, łączenie ze smartfonem
2. Włączanie (długie naciśnięcie 2 sek.)
Połączenie
3. Wybór trybu 2.4 GHz (dwukrotne kliknięcie)
Niepodłączony (miga)
Połączony
Kable 2.4 GHz, łączenie z komputerem, laptopem, PS4, PS5
2. Włączanie (długie naciśnięcie 2 sek.)
Połączono
3. Wybór trybu 2.4 GHz (dwukrotne kliknięcie)
Niepodłączony (miga)
Połączono
Bluetooth
1. Włączanie (długie naciśnięcie 2 sek.)
Połączenie
2. Wybór trybu Bluetooth (dwukrotne kliknij)
Połączenie przewodowe z laptopem, PC, PS4, PS5
Połączenie przewozowe ze smartfonem

3 Ładowanie

Ładowanie
Naładowany
Ładowarka jest sprzedawana oddzielnie
UWAGA
Poziom naładowania wyświetlany dla smartfonów jest przybliżony. Nieprawidłowy poziom naładowania nie jest awarią.
Ładowanie smartfona za pomocą klucza sprzetowego
Ładowarka jest sprzedawana oddzielnie

4 Odcłazany mikrofon

Kliknięcie - odebranie/zakończenie połączenia
Odrzucenie połączenia - długie naciśnięcie 2 sek.

DE

1 Funktionen

Mikrofon ein/aus
Doppelklick - 7.1-Sound (Spielemodus)
Mikrofon
Steckplatz Typ C
Abnehmbarer Mikrofonanschluss
Ladeanzeige
Wiedergabe/Pause
3 Sek. lang drücken - Ein/Aus
Doppelklick - Modus ändern Bluetooth/2.4G
Lautstärke +/-
2 Sek. lang drücken - nächstes/vorheriges Lied

2 Verbindung

2.4G-Dongle, Verbindung mit einem Smartphone
2. Einschalten (2 Sek. lang drücken)
Verbindung
3. 2.4GHz-Modus auswählen (Doppelklick)
Nicht verbunden (blinkt)
Verbunden
2.4G-Dongle, Verbindung mit einem Computer, Laptop, PS4, PS5
2. Einschalten (2 Sek. lang drücken)
Verbunden
3. 2.4GHz-Modus auswählen (Doppelklick)
Nicht verbunden (blinkt)
Verbunden
Bluetooth
1. Włączanie (długie naciśnięcie 2 sek.)
Połączenie
2. Wybór trybu Bluetooth (dwukrotne kliknij)
Połączenie przewodowe z laptopem, PC, PS4, PS5
Kabelverbindung mit Laptop, PC, PS4, PS5
Kabelgebundene Verbindung mit einem Smartphone

3 Laden

Laden
Aufgeladen
Das Ladegerät ist separat erhältlich
HINWEIS
Die Ladestandsanzeige für Smartphones ist ungefähr.
Eine falsche Anzeige des Ladestands ist kein Fehler.
Laden Ihres Smartphones über Dongle
Das Ladegerät ist separat erhältlich

4 Abnehmbares Mikrofon

Klicken - Anruf annehmen/beenden
Anruf ablehnen - 2 Sek. lang drücken

ES

1 Funciones

Micrófono encendido/apagado
Doble clic: sonido 7.1 (modo de juego)
Micrófono
Ranura tipo C
Puerto de micrófono desmontable
Indicador de carga
Reproducir/Pausa
Pulsación prolongada durante 3 segundos: encendido/apagado
Doble clic: cambiar modo Bluetooth/2.4G
Volumen +/-
Pulsación prolongada durante 2 segundos: canción siguiente/anterior

2 Conexión

Dongle 2.4G, conexión a un teléfono inteligente
2. Encender (pulsación prolongada durante 2 segundos)
Conexión
3. Seleccionar el modo 2.4GHz (doble clic)
No conectado (parpadeando)
Conectado
Dongle 2.4G, conexión a una computadora, laptop, PS4, PS5
2. Encender (pulsación prolongada durante 2 segundos)
Conectado
3. Seleccionar el modo 2.4GHz (doble clic)
No conectado (parpadeando)
Conectado
Bluetooth
1. Encender (pulsación prolongada durante 2 segundos)
Conexión
2. Seleccionar el modo bluetooth (doble clic)
Conexión por cable a laptop, PC, PS4, PS5
Conexión por cable a un teléfono inteligente

3 Cargando

Cargando
Cargado
El cargador se vende por separado
NOTA
La visualización del nivel de carga de los teléfonos inteligentes es aproximada. La visualización incorrecta del nivel de carga no es una avería.
Carga de su teléfono inteligente a través de un adaptador
El cargador se vende por separado

4 Micrófono desmontable

Hacer clic: responder/finalizar llamada
Rechazar llamada: mantener presionado durante 2 segundos

EST

1 Funktsioonid

Mikrofon sees/väljas

Topeltklõps – 7.1 heli (mängurežiim)

Mikrofon

C-tüüpi pesa

Eemaldatav mikrofoni port

Laadimise indikaator

Esita/Paus

Pikk vajutus 3 sekundit – sisse/välja

Topeltklõps – muutke režiimi Bluetooth/24G

Helitugevus +/-

Pikk vajutus 2 sekundit – järgmine/eelmine lugu

2 Ühendus

24G dongle, ühendab nutitelefonia

2. Lülitage sisse (pika vajutusega 2 sekundit)

Ühendus

3. Valige 2,4 GHz režiim (topeltklõps)

Pole ühendatud (vilgub)

Ühendatud

24G dongle, ühendab arvuti, sülearvuti, PS4, P55

2. Lülitage sisse (pika vajutusega 2 sekundit)

Ühendatud

3. Valige 2,4 GHz režiim (topeltklõps)

Pole ühendatud (vilgub)

Ühendatud

Bluetooth

1. Lülitage sisse (pika vajutusega 2 sekundit)

Ühendus

2. Valige Bluetoothi režiim (topeltklõps)

Juhtmega ühendus sülearvuti, arvuti, PS4, P55-га

Juhtmega ühendus nutitelefonia

3 Laadimine

Laadimine

Laetud

Laadija müüakse eraldi

MÄRKUS

Nutitelefoneide laetuse taseme näit on ligikaudne.

Laadimistaseme vale kuvamine ei ole riike.

Nutitelefoni laadimine dongli kaudu

Laadija müüakse eraldi

4 Eemaldatav mikrofon

5 Telefonikõne

Klõpsake - vasta/kõpeta kõne

Keeldu kõnest – vajuta pikalt 2 sekundit

FI

1 Toiminnot

Mikrofoni päällä/pois

Kaksoisnapsautus - 7.1-ääni (pelitila)

Mikrofoni

Tyypin C paikka

Irrotettava mikrofoniliitäntä

Latausilmaisin

Toista/Tauko

Pitkä painallus 3 sekuntia - On/Off

Kaksoisnapsauta - muuta tilaa Bluetooth/24G

Äänenvoimakkuus +/-

Pitkä painallus 2 sekuntia - seuraava/edellinen kappale

2 Yhteys

24G dongle, joka liitetään älypuhelimeen

2. Kytke päälle (pitkä painallus 2 sekuntia)

Yhteys

3. Valitse 2,4 GHzn tila (kaksoisnapsautus)

Ei yhdistetty (vilkkuu)

Yhdistetty

24G dongle, joka liitetään tietokoneeseen,

kannettavaan tietokoneeseen, PS4:een, P55:een

2. Kytke päälle (pitkä painallus 2 sekuntia)

Yhdistetty

3. Valitse 2,4 GHzn tila (kaksoisnapsautus)

Ei yhdistetty (vilkkuu)

Povezan

Bluetooth

1. Kytke päälle (pitkä painallus 2 sekuntia)

Yhteys

2. Valitse Bluetooth-tila (kaksoisnapsautus)

Kiinteä yhteys kannettavaan tietokoneeseen, PC:hen,

PS4:een, P55:een

Langallinen yhteys älypuhelimeen

3 Lataus

Laetus

Ladattu

Laturi myydään erikseen

HUOM

Älypuhelimien lataustason näyttö on likimääräinen.

Virheellinen lataustason näyttö ei ole vika.

Älypuhelimen lataus donglen kautta

Laturi myydään erikseen

4 Irrotettava mikrofoni

5 Puhelinsoitto

Napsauta - vastaa/lopeta puhelu

Estä puhelu - paina pitkään 2 sekuntia

GRE

1 ფუნქციები

მიკროფონის ჩართვა/გამორთვა

ორმაგი დაწკაპუნება - 7.1 ხმა (თამაშის რეჟიმი)

მიკროფონი

C ტიპის სლოტი

მობსნადი მიკროფონის პორტი

დატენვის მარჯვენელი

დაკვრა/ააუნა

დიდხანს დაჭირეთ 3 წამს - ჩართვა/გამორთვა

ორჯერ დაწკაპუნეთ - შეცვალეთ რეჟიმი

BLUETOOTH/24G

მოცულობა +/-

დიდხანს დაჭირეთ 2 წამს - შემდეგი/წინა სიმღერა

2 კავშირი

24G dongle, მსარტფონთან დაკავშირება

2. ჩართეთ (ხანგრძლივი დაჭერით 2 წამით)

კავშირი

3. აირჩიეთ 2,4 გჰც რეჟიმი (ორმაგი დაწკაპუნებით)

არ არის დაკავშირებული (ციმციმებს)

დაკავშირებულია

24G dongle, დაკავშირება კომპიუტერთან,

ლუკტოზთან, PS4, P55

2. ჩართეთ (ხანგრძლივი დაჭერით 2 წამით)

დაკავშირებულია

3. აირჩიეთ 2,4 გჰც რეჟიმი (ორმაგი დაწკაპუნებით)

არ არის დაკავშირებული (ციმციმებს)

დაკავშირებულია

Bluetooth

1. ჩართეთ (ხანგრძლივი დაჭერით 2 წამით)

კავშირი

2. აირჩიეთ bluetooth რეჟიმი (ორმაგი

დაწკაპუნებით)

სადენიანი კავშირი ლუკტოზთან, კომპიუტერთან,

PS4, P55-თან

სადენიანი კავშირი მსარტფონთან

3 დამუხტვა

დამუხტულია

დამტენი იყოიდება ცალკე

შუნიშვნა

მსარტფონებისთვის დატენვის დონის ჩვენება

მიახლოებითია. დატენვის დონის არასწორი

ჩვენება არ არის აკურია.

მსარტფონის დამუხტვა დონეღის საშუალებით

დამტენი იყოიდება ცალკე

4 Αποσπώμενο მიკροφონი

5 სატელეფონო ზარი

დააწკაპუნეთ - უპასუხეთ/დაასრულებთ ზარი

ზარზე უარის თქმა - დიდხანს დაჭირეთ 2 წმ

GRE

1 Λειτουργίες

Ενεργοποίηση/Απενεργοποίηση μικροφώνου

Διπλό κλικ - Ήχος 7.1 (Λειτουργία παιχνιδιού)

Μικρόφωνο

Υποδοχή τύπου C

Αποσπώμενη θύρα μικροφώνου

Ενδείξη φόρτισης

Αναπαραγωγής/Παύση

Παρατεταμένο πάτημα 3 δευτερόλεπτων - On/Off

Διπλό κλικ - αλλαγή λειτουργίας Bluetooth/24G

Ογκος +/-

Πατήστε παρατεταμένα 2 δευτερόλεπτα - επόμενο/προηγούμενο τραγούδι

2 Σύνδεση

Dongle 24G, σύνδεση σε smartphone

2. Ενεργοποίηση (Πατήστε παρατεταμένα 2 δευτερόλεπτα)

Σύνδεση

3. Επιλέξτε λειτουργία 2,4 GHz (διπλό κλικ)

Δεν είναι συνδεδεμένο (αναβοσβήνει)

Συνδεδεμένος

Dongle 24G, σύνδεση με υπολογιστή, φορητό

υπολογιστή, PS4, P55

2. Ενεργοποίηση (Πατήστε παρατεταμένα 2 δευτερόλεπτα)

Συνδεδεμένος

3. Επιλέξτε λειτουργία 2,4 GHz (διπλό κλικ)

Δεν είναι συνδεδεμένο (αναβοσβήνει)

Συνδεδεμένος

Bluetooth

1. Ενεργοποίηση (παρατεταμένο πάτημα 2 δευ.)

Σύνδεση

2. Επιλέξτε λειτουργία bluetooth (διπλό κλικ)

Ενσπρωματή σύνδεση με φορητό υπολογιστή, υπολογιστή,

PS4, P55-თან

Ενσπρωματή σύνδεση σε smartphone

3 Φόρτιση

Κατηγορούμενος

Ο φορτιστής παλέιται χωριστά

Πunjač se prodaje zasebno

ΣΗΜΕΙΩΜΑ

Η ένδειξη επιπέδου φόρτισης για smartphone είναι κατά

προσέγγιση. Η εσφαλμένη εμφάνιση του επιπέδου

φόρτισης δεν αποτελεί βλάβη.

Φόρτιση του smartphone σας μέσω dongle

Ο φορτιστής παλέιται χωριστά

4 Αποσπώμενο μικρόφωνο

5 Τηλεφωνήμα

Κάντε κλικ - απάντηση/ολοκλήρωση κλήσης

Απόρριψη κλήσης - παρατεταμένο πάτημα 2 δευ

HR / CNR

1 Funkcije

Mikrofon uključen/isključen

Dupli klik - 7.1 zvuk (način igre)

Mikrofon

Utor tipa C

Odvajivi priključak za mikrofon

Indikator punjenja

Reprodukcija/Pauza

Dugi pritisak 3 sekunde - uključivanje/isključivanje

Dupli klik - promijeni način rada Bluetooth/2,4G

Glasnoća +/-

Dugi pritisak 2 sekunde - sljedeća/prethodna pjesma

2 Veza

24G dongle, spajanje na pametni telefon

2. Uključite (dugo pritisnite 2 sekunde)

Veza

3. Odaberite način rada 2,4 GHz (dvaput kliknite)

Nije povezano (treperi)

Povezan

24G dongle, spajanje na računalo, laptop, PS4, P55

2. Uključite (dugo pritisnite 2 sekunde)

Povezan

3. Odaberite način rada 2,4 GHz (dvaput kliknite)

Nije povezano (treperi)

Bluetooth

1. Uključite (dugo pritisnite 2 sekunde)

Veza

2. Odaberite bluetooth mod (dupli klik)

Žično povezivanje s prijenosnim računalom,

računalom, PS4, P55

Žično povezivanje s pametnim telefonom

3 Punjenje

Punjenje

Napunjeno

Punjač se prodaje zasebno

BLJEŠKA

Prikaz razine napunjenosti za pametne telefone je približan. Netočan prikaz razine napunjenosti nije kvar.

Punjenje vašeg pametnog telefona preko kličuća

Punjač se prodaje zasebno

4 Odvojivi mikrofon

5 Telefonski poziv

Kliknite - odgovorite/završite poziv

Odbijanje poziva - dugo pritisnite 2 sekunde

HUN

1 Funkciók

Mikrofon be/ki

Dupla kattintás – 7.1 hang (játék mód)

Mikrofon

C típusú foglalat

Levehető mikrofon csatlakozó

Töltésjelző

Lejátszás/Szünet

Hosszan nyomva 3 másodpercig - Be/Ki

Kattintson duplán - módváltás Bluetooth/24G

Hangerő +/-

Hosszan nyomva 2 mp - következô/elôző dal

2 Kapcsolat

24G dongle, okostelefonhoz csatlakoztatható

2. Kapcsolja be (hosszan lenyomva 2 másodpercig)

Kapcsolat

3. Válassza ki a 2,4 GHz-es módot (dupla kattintás)

Nincs csatlakoztatva (villog)

Csatlakozva

24G dongle, számítógéphez, laptophoz, PS4-hez, P55-höz

csatlakoztatható

2. Kapcsolja be (hosszan lenyomva 2 másodpercig)

Csatlakozva

3. Válassza ki a 2,4 GHz-es módot (dupla kattintás)

Nincs csatlakoztatva (villog)

Csatlakozva

Bluetooth

1. Kapcsolja be (hosszan lenyomva 2 másodpercig)

Kapcsolat



CNR

GAMING SLUŠALICA S MIKRFONOM UPUTSTVO

Deklaracija slaganja

Na funkcioniranje uređaja mogu da utiču statička, električna ili visokofrekventna polja (radio-aparatura, mobilni telefoni, elektrostatička pražnjenja). Ako postaju smetnje, povećite distanciju od uređaja, koji izaziva smetnje.

Utilizacija baterije, električne i elektronske opreme

Ovaj znak na robii, baterijama prema robii označava da roba ne može biti ulizirana zajedno sa svakodnevnima otpacima. Ovu robu neophodno dostaviti u kompaniju za skupljanje i ulizaciju električne i elektronske opreme.

Pravila i uslove bezbednog i efikasnog korišćenja robe

Mere predostrožnosti

- Koristite robu samo u pravu svrhu.
- Ne demontirajte. Ova izrađevina ne sadrži delova, koji podležu samostalnom remontu.
- Za posluživanje i zamenu pokvarene izrađevine obraćajte se u trgovacku kuću ili u autorizovani servisni centar Defender. Primajući robu, uverite se u njenoj celovitosti a takođe u otststvu unutra svani, koji se slobodno premeštaju.
- Ne namenjen za decu do 3 godine. Može da sadrži sitna dela.
- Ne dopuštajte da vlaga pada na izrađevinu ili unutra. Ne opuštajte izrađevinu u tečnost.
- Ne podvrgavajte izrađevinu vibraciji ili mehaničkom teretu, koji mogu pokvariti robu. Ako roba ima mehaničko oštećenje, garancije se ne izdaju.
- Ne koristite izrađevinu, ako ona ima vidljivo oštećenje. Ne koristite nesumnjivo pokvarenu izrađevinu.
- Ne koristite izrađevinu, ako temperatura je viša ili niža od toga, što preporučeno u uputstvu za korisnika. Ne koristite izrađevinu, ako postaja kondenzovana vlaga, a takođe u agresivnoj sredini.
- Ne uzimajte izrađevinu u usta.
- Ne koristite izrađevinu u industrijskom, medicinskom ili proizvodnom cilju.
- Ako izrađevina je bila transportirana pri određnoj temperaturi, pre početka eksploatacije neophodno da roba se zagreje u toploj prostoriji (+16-25 °C) 3 sata.
- Iskopčavajte uređaj svaki put, kada ne planirate ga koristiti dugo vremena.
- Ne koristite izrađevinu u toku vođenja prevozna sredstva, ako uređaj odvlači pažnju, a takođe kada isključivanje predviđeno zakonom.

Značajke • Metalna baza trake za glavu • Mikrofon koji se može ukloniti • Do 25 sati rada baterije

- Okolnii 7.1 zvuk • LED pozadinsko osvetljenje • Radiokanal od 2,4 GHz putem USB prijemnika (uključen)
- Tipka za isključivanje mikrofona • Podesiva traka za glavu • Kontrole glasnoće na slušalici
- Kompaktna sklopiva konstrukcija **Specifikacija** •Vrsta veze: žična, bežični radio, bežični Bluetooth
- Kapacitet baterije: 800 mAh • Bluetooth specifikacija: V5.3 + EDR, A2DP, AVRCP, HFP, HSP
- Radna frekvencija: 2,402–2,480 GHz • Promjer membrane: 40 mm • Impedancija (slušalice): 32 Ohma
- Impedancija (mikrofon): 2,2 Ohma • Osetljivost (slušalice): 110 dB • Osetljivost (mikrofon): -45 dB
- Frekvencijski odziv (slušalice): 20–20000 Hz • Frekvencijski odziv (mikrofon): 100–7000 Hz
- Duljina kabela: 1,5 m • Raspon rada: 0–10 m • Trajanje kontinuiranog razgovora / slušanja: 25 sati
- Konektori: Type-C

UVOZNIK: Defender Technology OÜ, Betooni str 11, 11415, Tallinn, Estonia.

Proizvođač: SHENZHEN STARWAVE INDUSTRIAL TECHNOLOGY CO., LTD. Address: Room 1506, 15/F

Huaide International Bld, No.73 Guangshen Rd Fuyong Segment, Fuyong Boulevard Bao'an District, Shenzhen, China. Made in China. Neograničen rok trajanja. Životni vijek je 2 godine. Datum proizvodnje: vidi na ambalaži. Proizvođač zadržava pravo promjene sadržaja paketa i specifikacija navedenih u ovom priručniku. Najnoviji i detaljni priručnik za upotrebu dostupan je na www.defender-global.com Proizvedeno u Kini.



CZ

HERNÍ SOUSTAVA NÁVOD NA POUŽITÍ

Prohlášení o shodě

Statické, elektrické nebo vysokofrekvenční pole (rádiová a elektrická zařízení, mobilní telefony, mikrofonné trubky, elektrostatické výboje) mohou ovlivnit fungování tohoto zařízení. V případě rušení zvýšte vzdálenost od zařízení způsobujícího rušení.

Ochrana životního prostředí

Evropská směrnice 2002/96/EG a 2006/66/EU ustanovuje následující: Elektrická a elektronická zařízení stejně jako baterie nepatří do domovního odpadu. Spotřebitel se zavazuje odevzdat všechna zařízení a baterie po uplynutí jejich životnosti do příslušných sběrů. Podrobnosti stanoví zákon příslušné země. Symbol na produktu, návod k obsluze nebo balení na toto poukazuje. Recyklaci a jinými způsoby užitkování přispíváte k ochraně životního prostředí.

Podmínky pro bezpečné a účinné použití výrobku

Bezpečnostní opatření:

- Používejte výrobek pouze k stanovenému účelu použití.
- Nerozebírejte. Tento výrobek neobsahuje žádné součásti, které byste mohli opravovat. Pro údržbu a výměnu vadného výrobku obraťte se na společnost prodejce nebo na autorizovanou servisní středisko Defender. Když produkt přebíráte, zkontrolujte, zda je celistvý a zda uvnitř nejsou volně se pohybující objekty.
- Není vhodné pro děti do 3 let. Tento výrobek může obsahovat malé součásti.
- Ne dopouštějte zásahu vláhy na výrobek a dovnitř. Nepoňuňte výrobek do kapalín.
- Nevystavujte výrobek vibračním a mechanickému zatížení, které by mohly způsobit mechanické poškození výrobku. V případě mechanického poškození na výrobek se nevztahuje žádná záruka.
- V případě viditelných poškození tento výrobek nepoužívejte. Nepoužívejte zjevně vadný výrobek.
- Nepoužívejte při teplotách nad nebo pod doporučenou teplotou (viz Návod k použití), při vzniku kondenzované vlhkosti a v agresivním prostředí.
- Neberte ústy.
- Nepoužívejte výrobek pro průmyslové, lékařské a výrobní účely.
- Pokud se přeprava zboží provádí při nízkých teplotách, před použitím nechte zboží ochrát v teplé místnosti (+16-25 °C) po dobu 3 hodin.
- Vypněte výrobek pokaždé, když neplánujete jej použít po delší dobu.
- Nepoužívejte výrobek při řízení vozidla, pokud výrobek je rušivý, a v případech, když vypnutí zařízení je stanoveno zákonem.

- Vlastnosti** • Kovová základna čelenky • Odnímatelný mikrofon • Vydírá akumulátoru až 25 hodin
- Objemové znění 7.1 • LED podsvícení • rádiokanal 2,4 GHz - přes USB-přijímač (v kompletu)
- Tlačítko ztlumení mikrofону • Nastavitelná čelenka • Tlačítka ovládání hlasitosti na sluchátcích
- Kompaktní skládací konstrukce **Technické parametry** • Typ připojení: kabel, bezdrátové rádio, bezdrátový Bluetooth
- kapacita akumulátoru: 800 mAh • Bluetooth-specifikace: V5.3 + EDR, A2DP, AVRCP, HFP, HSP • Frekvence rádio trek: 2.402–2.480 GHz • Průměr membrány: 40 mm
- Impedance (sluchátka): 32 Ohm • Impedance (mikrofon): 2.2 Ohm • Citlivost (sluchátka): 110 dB
- Citlivost (mikrofon): -45 dB • Rozsah kmitočtů (sluchátka): 20–20000 Hz • Rozsah kmitočtů (mikrofon): 100–7000 Hz • Délka kabelu: 1.5 m • Rozsah: 0–10 m • Doba práce v režimu rozhovoru / poslouchání hudby: 25 h • Konektony:Type-C

Dovozce: Defender Technology OÜ, Betooni str 11, 11415, Tallinn, Estonia.

Výrobce: SHENZHEN STARWAVE INDUSTRIAL TECHNOLOGY CO., LTD. Address: Room 1506, 15/F Huaide International Bld, No.73 Guangshen Rd Fuyong Segment, Fuyong Boulevard Bao'an District, Shenzhen, China. Made in China. Doba použitelnosti neomezená. Životnost — 2 roky. Datum výroby: viz obal. Výrobce si vyhrazuje právo na změnu konfigurace a technických charakteristik uvedených v této příručce. Nejnovější a úplná verze příručky je k dispozici na www.defender-global.com Vyrobeno v Číně.



DE

GAMING-HEADSET ANLEITUNG

Konformität

Unter Einwirkung von starken statischen, elektrischen oder hochfrequenten Feldern (Funkanlagen, Mobiltelefone, Mikrowellen-Entladungen) kann es zu Funktionsbeeinträchtigungen des Gerätes (der Geräte) kommen. Versuchen Sie in diesem Fall, die Dstanz zu den störenden Geräten zu vergrößern.

Entsorgung

Dieses Gerät nicht im unsortierten Hausmüll entsorgen. An einer ausgewiesenen Sammelstelle für Elektro- und Elektronik-Altgeräte entsorgen. Dadurch tragen Sie zum Schutz der Ressourcen und der Umwelt bei. Für weitere Information wenden Sie sich bitte an Ihren Händler oder die örtlichen Behörden.

Regeln und Bedingungen für sichere und effektive Nutzung der Ware:

Vorsichtsmaßnahmen:

- Die Ware nur bestimmungsgemäß nutzen.
- Nicht zerlegen. Dieses Erzeugnis enthält keine Bestandteile, die selbständig repariert werden können. Wegen der Wartung und Austausch des fehlerhaften Erzeugnisses wenden Sie sich an den Verkäufer oder das autorisierte Service-Zentrum von Defender. Bei Entgegnung der Ware überzeugen Sie sich bitte, dass die Ware unversehrt ist und sich keine frei beweglichen Teile im Inneren vorhanden sind.
- Vor Kindern bis 3 Jahre fernhalten. Das Erzeugnis kann kleine Teile enthalten.
- Das Eindringen von Feuchte auf das Erzeugnis und in das Innere vermeiden. Das Erzeugnis nicht in die Flüssigkeit tauchen lassen.
- Das Erzeugnis nicht den Vibrationen bzw. mechanischen Belastungen aussetzen, die die mechanischen Schäden verursachen können. Bei mechanischen Schäden wird keine Garantie übernommen.
- Bei sichtbaren Schäden nicht nutzen. Das wissentlich nicht intakte Erzeugnis nicht nutzen.
- Nicht unter bzw. über den angegebenen Temperaturen (s. hierfür Gebrauchsanweisung), sowie bei Bildung von Kondensat und in aggressiven Medien nutzen.
- Nicht in den Mund nehmen.
- Die Waren nicht für gewerbliche, medizinische oder betriebliche Zwecke nutzen.
- Bei Transport der Ware unter den Minustemperaturen, die Ware vor Inbetriebnahme im warmen Raum (+16-25 °C) ca. 3 Stunden erwärmen lassen.
- Das Gerät jedes Mal abschalten, wenn sein dauernder Betrieb nicht geplant ist.
- Das Gerät nicht beim Fahren eines Fahrzeuges nutzen, soweit es die Aufmerksamkeit ablenkt sowie in den gesetzlich vorgesehenen Fällen.

- Besonderheiten** • Kopfbügel aus Metall • Abnehmbares Mikrofon • Akkulaufzeit bis zu 25 Stunden • Surround-Sound 7.1 • LED-Beleuchtung • Radiofrequenzkanal 2,4-GHz per USB-Empfänger (im Lieferumfang enthalten) • Mikrofon-Stummschalttaste • Regelbarer Kopfbügel • Tasten zur Einstellung der Lautstärke am Kopfhörer • Kompakte Klappkonstruktion

Eigenschaften • Anschlussart: kabelgebunden, drahtloser Funk, drahtloses Bluetooth

- Akkukapazität: 800 mAh • Bluetooth-Spezifikation: V5.3 + EDR, A2DP, AVRCP, HFP, HSP
- Bereich von Radiofrequenztrack: 2.402–2.480 GHz • Membrandurchmesser: 40 mm
- Impedanz (Kopfhörer): 32 Ohm • Impedanz (Mikrofon): 2.2 Ohm • Empfindlichkeit (Kopfhörer): 110 dB • Empfindlichkeit (Mikrofon): -45 dB • Frequenzbereich (Kopfhörer): 20–20000 Hz • Frequenzbereich (Mikrofon): 100–7000 Hz • Kabellänge: 1.5 m • Aktionsradius: 0–10 m • Betriebszeit im Gesprächsmodus / Musikhören: 25 St • Anschlüsse: Type-C

Importeur: Defender Technology OÜ, Betooni str 11, 11415, Tallinn, Estonia. Hersteller: SHENZHEN STARWAVE INDUSTRIAL TECHNOLOGY CO., LTD. Address: Room 1506, 15/F Huaide International Bld, No.73 Guangshen Rd Fuyong Segment, Fuyong Boulevard Bao'an District, Shenzhen, China. Made in China. Unbefristete Nutzungsdauer. Lebensdauer — 2 Jahre. Herstellungsdatum: siehe die Verpackung. Der Hersteller behält sich das Recht vor, die Änderungen an der Ausstattung und technischen Daten in dieser Anleitung vorzunehmen. Die aktuelle und vollständige Version der Anleitung finden Sie auf der Webseite www.defender-global.com Hergestellt in China.



EN

GAMING HEADSET OPERATION MANUAL

Declaration of Conformity

Operation of device (devices) may be affected by strong static, electrical or high-frequency fields (radio installations, mobile telephones, microwaves, electrostatic discharges)/ If occurs, Try increasing the distance from the devices causing the interface.

Disposal of batteries, electrical and electronic equipment

This sign on the product, its batteries or package indicates that the product cannot be disposed together with domestic waste. It should be delivered to an appropriate batteries, electrical and electronic equipment collecting and recycling company.

Terms and conditions of safe and efficient use of the product

Usage precautions:

- Use the product for its intended purpose only.
- Do not disassemble. This product does not contain parts that are entitled to self-sufficient repair. On the question of maintenance and replacement of a failed item apply to a dealer or Defender authorized service center. While receiving the product make sure that it is unbroken and there are no freely moving objects inside the product.
- Keep away from children under the age of 3. May contain small parts.
- Keep away from humidity. Never immerse the product in liquids.
- Keep away from vibrations and mechanical stresses, which can cause mechanical damaging of the product. In case of mechanical damage no warranties are provided.
- Do not use in the presence of visual damage. Do not use when the product is obviously defective.
- Do not use the product at temperatures below and above recommended temperatures (see the operation manual), under the conditions of humidity evaporation, as well as in hostile environment.
- Do not put into the mouth.
- Do not use the product for industrial, medical or manufacturing purposes.
- In case when shipment of the product was conducted in subzero temperatures, then before operating, the product should be kept in a warm placement (+16-25°C or 60-77°F) within 3 hours.
- Turn off the device each time, when it is not planned to use it for extended period of time.
- Do not use the device while driving the vehicle, if it is diverted attention, and in other cases when the law obliges you to turn off the device.

- Features** • Metal headband base • Removable microphone • Up to 25 hours of battery operation time • Surrounding 7.1 sound • LED backlight • 2.4 GHz radiochannel via USB receiver (included) • Mic mute button • Adjustable headband • Volume controls on earcup
- Compact foldable construction

Specification • Connection type: wired , wireless radio, wireless Bluetooth

- Battery capacity: 800 mAh • Bluetooth specification: V5.3 + EDR, A2DP, AVRCP, HFP, HSP
- Operating frequency: 2.402–2.480 GHz • Membrane diameter: 40 mm • Impedance (headphones): 32 Ohm • Impedance (microphone): 2.2 Ohm • Sensitivity (headphones): 110 dB
- Sensitivity (microphone): -45 dB • Frequency response (headphones): 20–20000 Hz
- Frequency response (microphone): 100–7000 Hz • Cable length: 1.5 m • Operation range: 0–10 m • Continuous talk / listening period: 25 hrs • Connectors: Type-C

IMPORTER: Defender Technology OÜ, Betooni str 11, 11415, Tallinn, Estonia. Manufacturer: SHENZHEN STARWAVE INDUSTRIAL TECHNOLOGY CO., LTD. Address: Room 1506, 15/F Huaide International Bld, No.73 Guangshen Rd Fuyong Segment, Fuyong Boulevard Bao'an District, Shenzhen, China. Made in China.

Unlimited shelf life. Service life is 2 years. Date of manufacture: see on the package. Manufacturer keeps the right to change package contents and specifications indicated in this manual. The latest and detailed operation manual is available at www.defender-global.com Made in China.



ES

LOS AURICULARES DEL JUEGO INSTRUCCIÓN

Declaración de conformidad

El funcionamiento del dispositivo (dispositivos) puede verse afectado por estática fuertes, campos eléctricos o de alta frecuencia (instalaciones de radio, teléfonos móviles, microondas, descargas electrostáticas). Si esto ocurre, intente aumentar la distancia de los dispositivos que causan la interferencia.

Eliminación

No deseche este aparato como residuo doméstico convencional. Devuélvalo a un punto de recogida de reciclado de piezas eléctricas y electrónicas WEEE. Con ello ayudará a preservar los recursos naturales y a proteger el medio ambiente. Contactar con su vendedor o las autoridades locales para obtener más información.

Reglas y condiciones del uso seguro y eficaz del producto

Medidas de precaución:

- Utilice el producto como es debido directamente.
- No despiece el producto. El producto no contiene piezas que se puedan reparar de forma independiente. En lo que se refiere al mantenimiento y sustitución del artículo defectuoso póngase en contacto con la empresa vendedora o con el servicio de asistencia técnica autorizado Defender.
- Al aceptar el producto asegúrese de su integridad y de que dentro no haya objetos que se muevan con facilidad .
- No está destinado para el uso de los niños menores de 3 años. Puede contener piezas pequeñas.
- Evite que la humedad pase sobre el producto y dentro de él. No ponga el producto en líquidos.
- No someta el producto a vibraciones ni a cargas mecánicas que puedan causar lesiones mecánicas del artículo. En el caso de que haya lesiones mecánicas no se ofrecerá ninguna garantía para el producto.
- No use el producto si tiene defectos visibles. No use dispositivos obviamente defectuosos.
- No use el producto a temperaturas más bajas ni más altas que las recomendadas (ver el manual del usuario), así como en casos de humedad condensada y en el medio agresivo.
- No ponga el producto en la boca.
- No utilice el producto para fines industriales, médicos o productivos.
- En el caso de que el transporte del producto se haya efectuado a temperaturas bajo cero, antes de empezar a explotar el producto deje que éste se caliente en un local caluroso (+16-25 °C) durante 3 horas.
- Apague el dispositivo cada vez que no planea utilizarlo durante un largo período de tiempo.
- No utilice el dispositivo mientras conduzca un vehículo si el dispositivo desvía su atención, así como en los casos en que la desconexión del dispositivo está prevista por la ley.

- Características** • Base de diadema metálica • Micrófono extraíble • Hasta 25 horas de funcionamiento con batería • Sonido envolvente 7.1 • retroiluminación LED • Canal de radio de 2,4 GHz mediante receptor USB (incluido) • Botón de silencio del micrófono • Diadema ajustable • Controles de volumen en el auricular • Construcción plegable compacta

Especificación • Tipo de conexión: por cable, radio inalámbrica, Bluetooth

- Capacidad de la batería: 800 mAh • Especificación de Bluetooth: V5.3 + EDR, A2DP, AVRCP, HFP, HSP • Frecuencia de funcionamiento: 2,402–2,480 GHz • Diámetro de la membrana: 40 mm • Impedancia (auriculares): 32 ohmios • Impedancia (micrófono): 2,2 ohmios
- Sensibilidad (auriculares): 110 dB • Sensibilidad (micrófono): -45 dB • Respuesta de frecuencia (auriculares): 20–20000 Hz • Respuesta de frecuencia (micrófono): 100–7000 Hz
- Longitud del cable: 1,5 m • Rango de operación: 0–10 m • Período continuo de conversación/escucha: 25 horas • Conectores: Type-C

IMPORTADOR: Defender Technology OÜ, Betooni str 11, 11415, Tallinn, Estonia. Fabricante: SHENZHEN STARWAVE INDUSTRIAL TECHNOLOGY CO., LTD. Address: Room 1506, 15/F Huaide International Bld, No.73 Guangshen Rd Fuyong Segment, Fuyong Boulevard Bao'an District, Shenzhen, China. Made in China. Vida útil ilimitada. La vida útil es de 2 años. Fecha de fabricación: ver el embalaje. El fabricante se reserva el derecho de cambiar el contenido del paquete y las especificaciones indicadas en este manual. El manual de funcionamiento más reciente y detallado está disponible en www.defender-global.com Fabricado en China.

🇸🇪 EST PISTIKUGA MÄNGUKÕRVAKLAPPID MIKROFONIGA INSTRUKTSIOON

Vastavusdeklaratsioon

Staatilised, elektri- või kõrgsagedusväljad (raadioseadmed, mobiiltelefonid, mikrolaineahjud, elektrostaatilised laengud) võivad mõjutada seadme (seadmete) funktsioneerimist. Häirete korral suurendada kaugus seadmest mis põhjustab häireid.

Akude, elektri- ja elektroonikaseadmete taastumine

See sümbol tootel, toote pareteilil või pakendil tähendab, et toodet ei tohi taastuda koos olmejäätmetega. Teda tuleb tarnida patereite, elektri- ja elektroonikaseadmete ■■■ kogumise ja taastumise ettevõttesse.

Toodet ohutu ja efektiivse kasutamise tingimused

Ettevaatusabinõud:

- Kasutage toodet üksnes sellel ettenähtud eesmärgil.
- Ärge võtke lahti. See toode ei sisalda sobivaid iseseisvale remondile osi. Hoolduse ja defektse toote asendamise puhul, palun võtke ühendust ettevõtte–edasimüüjaga või autoriseeritud Defender teeninduskusega. Toote kätte saamisel, kontrollige tema terviklus ja selles vabalt liikuvate objektide puudumine.
- Ei sobi alla 3-aastastele. Võib sisaldada väikseid osi.
- Ära laske niiskust toote sisse. Ärge raputage toote vedelikku.
- Ärge jätke toodet vibratsioonile ja mehaanilise pingele, mis võib põhjustada toote mehaanilised vigastused. Toote mehaaniliste kahjustuste korral jääb toode ilma garantiita.
- Ärge kasutage toodet nähtavate kahjustuste puhul. Ärge kasutage defektne seadet.
- Ärge kasutage üle või alla soovitatava temperatuuri (vt. Kasutusjuhend), kondenseerunud niiskuse ja agressiivse keskkonna puhul.
- Ärge võtke suhu.
- Ärge kasutage toodet tööstuse, meditsiini või tootmise eesmärgil.
- Kui toote transporteerimine toimus madalal temperatuuril, enne toodet kasutamist tuleb seda soojendada soojas ruumis (+ 16-25°C) 3 tundi jooksul.
- Lülitage seade välja iga kord, kui seda ei kasutataks pikkal ajal.
- Ärge kasutage seadet sõiduki juhtimisel, juhul kui seade häirib tähelepanu, ja juhul, kui seadme väljalülitus on seadusega ettenähtud.

Funktsioonid • Metallist peavõru alus • Eemaldatav mikrofon • Aku tööaeg kuni 25 tundi
• Ümbritsev 7.1 heli • LED taustvalgus • 2,4 GHz raadiokanal USB-vastuvõtja kaudu (kaasas)
• Mikrofoni vaigistamise nupp • Reguleeritav reapaal • Heltugevuse regulaatorid kõrvaklapi
• Kompaktne kokkupandav konstruktsioon
Spetsifikatsioon • Қосылу түрi: сыммен, сымсыз радио, сымсыз Bluetooth
• Aku maht: 800 mAh • Bluetoothi spetsifikatsioon: V5.3 + EDR, A2DP, AVRCP, HFP, HSP
• Töösagedus: 2,402–2,480 GHz • Membraani läbimõõt: 40 mm • Takistus (kõrvaklapid): 32 Ohm • Takistus (mikrofoni): 2,2 oomi • Tundlikkus (kõrvaklapid): 110 dB • Tundlikkus (mikrofoni): –45 dB • Sagedusarakteristik (kõrvaklapid): 20–20000 Hz • Sagedusarakteristik (mikrofoni): 100–7000 Hz
• Kaabli pikkus: 1,5 m • Tööaialus: 0–10 m • Pidev kõne/kuulamisperiood: 25 tundi
• Ühendused: Type-C

IMPORITIAJ: Defender Technology OÜ, Betooni str 11, 11415, Tallinn, Estonia.

Tootja: SHENZHEN STARWAVE INDUSTRIAL TECHNOLOGY CO., LTD. Address: Room 1506, 15/F Huaide International Bld, No.73 Guangshen Rd Fuyong Segment, Fuyong Boulevard Bao’an District, Shenzhen, China. Made in China. Piiaramatu säilivusaeg. Kasutusaeug on 2 aastat. Tootmise kuupäev: vaata pakendit. Tootal on õigus muuta käesolevas juhendis toodud pakendi asu ja spetsifikatsioone. Usim ja üksikajalikk kasutusjuhend on saadaval aadressil www.defender-global.com Tehtud Hiinas.

🇫🇮 FI PELIKUULOKE OHJE

Vaatimustenmukaisuustodistus

Laitteen (laitteiden) toimintaan voivat vaikuttaa sähköiset, sähkö- tai korkeataajaiset kentät (radiolaitteet, matkapuhelimet, mikroaltonuunit, sähköstaattiset purkaukset). Niiden esiintyessä lisää etäisyyttä häiriön aiheuttavaan laitteeseen.

Ympäristösuojelua koskeva ohje

■ Siitä lähtien, kun Euroopan unionin direktiivi 2002/96/EU ja 2006/66/EU otetaan käyttöön kansallisessa lainsäädännössä, pätevät seuraavat määräykset: Sähkö- ja elektronikalaitteita ja paristoja ei saa hävittää talousjätteen mukana. Kuluttajalla on ■■■ lain mukaan velvollisuus toimittaa sähkö- ja elektronikalaitteet niiden käyttöäin päätyttyä niille varattuihin julkisiin keräyspisteisiin tai palauttaa ne

Tuotteen turvallisen ja tehokkaan käytön säännöt ja ehdot

Turvallisuustienpiteet:

- Käytä tuotetta vain käyttötarkoituksen mukaisesti.
- Älä pura. Tämä tuote ei sisällä käyttäjän korjattavissa olevia osia. Huoltoon ja viallisen tuotteen vaihtoon liittyvissä kysymyksissä ota yhteyttä myyjään tai valtuutettuun Defender-huoltamoon. Vastaanottaessa tuotetta varmista, että se on ehjä eikä sen sisällä ole vapaasti liikkuvia esineitä.
- Ei sovellu alle 3-vuotiaille lapsille. Saattaa sisältää pieniä osia.
- Vältä kosteuden joutumista tuotteen päälle ja sisälle. Älä upota tuotetta nesteisiin. Mekaaniset vauriot eivät kuulu takuun piiriin.
- Älä käytä, jos tuotteesta on näkymä vaurioita. Älä käytä tuotetta, jos tiedät, että se on vioittunut.
- Älä käytä suosittelua matalamissa tai korkeammissa lämpötiloissa (ks. käyttöohje), kondensoituvan kosteuden muodostuessa sekä syövyttävissä ympäristöissä.
- Älä laita suuhun.
- Älä käytä tuotetta teolliseen, lääketieteelliseen tai tuotannolliseen tarkoitukseen.
- Mikäli tuotetta on kuljetettu lämpötilan ollessa nollan alapuolella, anna tuotteen lämmetä lämpimässä tilassa (+16-25 °C) 3 tunnin ajan ennen käyttöönottoa.
- Sammuta laite joka kerta, kun et aio käyttää sitä pitkään aikaan.
- Älä käytä laitetta ajaessa autoa, mikäli laite häiritsee keskittymistä sekä tilanteissa, joissa laki edellyttää laitteen sammuttamista.

Ominaisuudet • Metallirunkoinen panta • Irrotettava mikrofoni • Akku toimii jopa 25 tuntia
• Stereoääni 7.1 • LED-valaistus • radiokanava 2,4 GHz, USB-vastaanotin kuuluu sarjaan
• Mikrofonin mykistyspainike • Säädettävä pääpanta • Kuulokeiden äänenvoimakkuuden säätöpainikkeet
• Kompakti kokoonaitettava muotoilu
Tekniset tiedot • Liitännän tyyppi: langallinen, langaton radio, langaton Bluetooth
• Akun kapasiteetti: 800 mAh
• Bluetooth-spesifikaatio: V5.3 + EDR, A2DP, AVRCP, HFP, HSP
• Taajuualue: 2.402–2.480 GHz
• Kalvon halkaisija: 40 mm • Impedanssi (kuulokkeet): 32 Ohm • Impedanssi (mikrofoni): 2.2 Ohm • Herkkyyis (kuulokkeet): 110 dB • Herkkyyis (mikrofoni): -45 dB • Taajuualue (kuulokkeet): 20–20000 Hz • Taajuualue (mikrofoni): 100–7000 Hz • Kaapelin pituus: 1.5 m
• Valikoima: 0–10 m • Puheaika / musiikin kuunteluaika: 25 kpl • Liittimet: Type-C
Maahantuaja: Defender Technology OÜ, Betooni str 11, 11415, Tallinn, Estonia.
Valmistaja: SHENZHEN STARWAVE INDUSTRIAL TECHNOLOGY CO., LTD. Address: Room 1506, 15/F Huaide International Bld, No.73 Guangshen Rd Fuyong Segment, Fuyong Boulevard Bao’an District, Shenzhen, China. Made in China. Säilyvyysaika on rajaton. Käyttöaika — 2 vuotta. Valmistuspaikka: katso pakkauksesta. Välistäjä pidättää oikeuden tässä oppaassa kuvattujen varusteiden ja teknisten ominaisuuksien muutoksiin. Oppaan viimeisimmän version saa ladattua osoitteesta www.defender-global.com
On tehty Kiinassa.

🇬🇪 GEO გარნიტურა თამაშებისთვის ინსტრუქცია

შესაბამისობის დეკლარაცია

მოწყობილობის (მოწყობილობების) ფუნქციონირებაზე შეიძლება გავლენა მოახდინონ ტემპერატურა, ელექტრიკულმა ან მაგნოსინშიზმთან ვკლებმა (რადიოაპარატურამ, მიზიზღურმა ტელეფონებმა, მიკროკალკულრმა დოუმლებმა, ელექტროსტატკალკულრმა განმეორებამ). ასეთ შემთხვევაში გაზარდეთ მასილი მოწყობილობისგან, რომელიც იწვევს დაბრკოლებებს.

ელემენტების, ელექტრიკული და ელექტრონული მოწყობილობების უტილიზაცია.

■ ეს ნიშანი საჭიროებს. საჭიონლის ელემენტებზე ან შეფუთვაზე ნიშნავს იმას, რომ ■■■ საჭიონლის უტილიზაცია შეუძლებელია საყოფაცხოვრებო ნარჩენებთან ერთად. ის ■■■ უნდა ჩაბარდეს კომპანიას, რომელიც განახორციელებს ელემენტების, ელექტრიკული და ელექტრონული მოწყობილობების შეგროვებასა და უტილიზაციას.

საჭიონლის ელექტური და უსაფრთხო გამოყენების წესები და პირობები სიფრთხილის ზრმებზე:

- გამოიყენეთ საჭიონლი მხოლოდ დანიშნულებისამებრ.
- არ დაშალეთ აღნიშნული ნაკეთობა არ შეივცას ნაწილებს, რომელიც გამოფადგებათ რემონტისთვის საჭიური ძალებით.ნაწილების შეცვლისთვის და მომსახურების სხვა საკითხებზე მიანართე ფირმა-გამყიდველს ან Defende-ის ავტორიზებულ სერვის ცენტრს. საჭიონლის მიღებისას დაწერეთელი, რომ ის დაზიანებული არ არის და მის მიზეზი არაფერი ხმაურობს.
- არ არის გათავალისწინებული ნაგვეებისთვის 3 წლის ასაკამდე. შეიძლება შეიცავდეს წყრილი დეტალებს.
- არ დაუშვათ სითხის მოხვედრა ნაკეთობაზე და მის შიგნით. არ ჩადოთ ნაკეთობა სითხეში.
- არ დაუშვათ ნაკეთობის ზიზარაცია და მექანიკური დატვირთვა, რომელიც გამოიწვევს საჭიონლის მექანიკურ დაზიანებას. მექანიკური დაზიანებებისას საჭიონლზე არანართე გარანტია არ გაცევა.
- არ გამოიყენოთ ნაკეთობა ხილული დაზიანებების დროს. არ ჩართოთ მოწყობილობა, თუ თქვენთვის ცნობილია, რომ ის დაზიანებულია.
- არ გამოიყენოთ რეკომენდირებულ ტემპერატურაზე მაღალ ან დაბალ ტემპეტარურებში (იხ. მომზარებლის ინსტრუქცია) კონდენსირებული სინოტივისას და აგრესიულ გარემოში.
- არ ჩადოთ პირში.
- არ გამოიყენოთ მოწყობილობა სამეწარმეო, სამედიცინო და სამრეწველო მიზნით .
- იხი შემთხვევაში, თუ საჭიონლის ტრანსპორტირება მიზნაა უარყოფითი ტემპერატურაში, ექსპლუატაციის წინ საჭიონელი დადვიტო თბილი თანხში (+16-25 °C) 3 საათის განმავლობაში.
- გამოიეთ მოწყობილობა თუ არ აბირებთ მის გამოყენებას ხანგრძლივი დროის მანძილზე.
- არ გამოიყენოთ მოწყობილობა სატრანსპორტო საშუალების ტარისთვის, თუ მოწყობილობა ხელს უშლის თქვენს ყურადღებანიზებას და ასევე იხი შემთხვევებში,როდესაც მისი გამოირთვა გათვალისწინებულია კანონით.

მასალათელები • ლითონის თავსაბურავის ბაზა • მოსახსნელი მიკროფონი • ბატარეის მოწყობის ხანგრძლივობა 25 საათამდე • ირვვლი 7.1 ხმა • LED განათება • 2,4 გჰც რადიოთარნი USB მიძლების საშუალებით (მუყევაბ) • მიკროფონის გამოირთვის ლელაკი • რეგულირებადი თავსაბურავი • ხმის კონტროლი ყურსამსენზე • კომპაქტური დასაკევი კონსტრუქცია
სპეციფიკაცია • კავშირის ტიპი: სადენიანი, უკაბლო რადიო, უკაბლო Bluetooth
• აკუმულატორის მოცულობა: 800 mAh • Bluetoothი სპეციფიკაცია: V5.3 + EDR, A2DP, AVRCP, HFP, HSP
• თანგეილი სიზშირე: 2,402–2,480 გჰც • მეზურანის დაბატერი: 40 მმ • წინალოზა (ყურსამსენები): 32 Ohm • წინალოზა (მიკროფონი): 2,2 Ohm • მგრძობილობა (ყურსამსენები): 110 dB
• მგრძობილობა (მიკროფონი): -45 დბ • სიზშირის პასუხი (ყურსამსენები): 20–20000 ჰც
• სიზშირის პასუხი (მიკროფონი): 100–7000 ჰც • კაბელის სიგრძე: 1,5 მ • მოქელების დაიაზონი: 0–10 მ • უწყვეტი საუბარი / მოსმენის პერიოდი: 25 სთ • კონტეკტორები: Type-C
მწარმოებელი: SHENZHEN STARWAVE INDUSTRIAL TECHNOLOGY CO., LTD. Address: Room 1506, 15/F Huaide International Bld, No.73 Guangshen Rd Fuyong Segment, Fuyong Boulevard Bao’an District, Shenzhen, China. Made in China. შენახვის ვადის შეზღუდვების ვადაე და მომსახურების ვადაე 6 თვეა. გარანტიის ვადაე 6 თვე. გამოშვების თარიღი: იხ. შეფუთვაზე. მწარმოებელი იტოვებს უფლებას შეცვალოს ამ სახელმძღვანელოში მიითითებული შეფუთვის შინაარსი და სპეციფიკაციები. ოპერაციის უახლესი და დეტალური სახელმძღვანელო შეგიძლიათ იხილოთ ვებ - გვერდზე: www.defender-global.com გამზადებულია ჩინეთში.

🇬🇷 GRE ΑΚΟΥΣΤΙΚΟ ΠΑΙΧΝΙΔΙΟΥ ΕΓΧΕΙΡΙΔΙΟ ΧΡΗΣΗΣ

Δήλωση συμμόρφωσης

Η λειτουργία της συσκευής (συσκευές) μπορεί να επηρεαστεί από ισχυρά στατικά, ηλεκτρικά ή τηχηρή συχνοτητα πεδια (ραδιοεγκαταστάσεις, κινητά τηλέφωνα, μικროνματα, ηλεκτροστατικές εκφορτίσεις) / Εάν συμβεί, προσπαθήστε να αυξήσετε την απόσταση από τις συσκευές που προκαλούν τη διασένδεση.

Απόρριψη μπαταριών, ηλεκτρικών και ηλεκτρονικού εξοπλισμού

■ Αυτό το σύμβολο στο προϊόν, τις μπαταρίες ή τη συσκευασία του υποδεικνύει ότι το προϊόν δεν μπορεί να απορριφθεί μαζί με οικιακά απορρίμματα. Θα πρέπει να παραδοθεί σε μια κατάλληλη εταιρεία συλλογής και ανακύκλωσης ηλεκτρικών και ηλεκτρονικών συσκευών.

Όροι και προϋποθέσεις για ασφαλή και αποδοτική χρήση του προϊόντος Προφυλάξεις κατά τη χρήση:

- Χρησιμοποιήστε το προϊόν μόνο για τον προβλεπόμενο σκοπό.
- Μην αποσυναρμολογείτε. Αυτό το προϊόν δεν περιέχει ανταλλακτικά που δικαιούνται αυτοδύναμη επισκευή. Σχετικά με το ζήτημα της συντήρησης και της αντικατάστασης ενός αποτυχημένου αντικειμένου, εαρημόστε σε έναν αντιπρόσωπο ή εξουσιοδοτημένο κέντρο σερβίς Defender. Κατά τη λήψη του προϊόντος, βεβαιωθείτε ότι δεν είναι σπασμένο και ότι δεν υπάρχουν ελαττώματα κινούμενα αντικείμενα μέσα στο προϊόν.
- Μακριά από παιδιά κάτω των 3 ετών. Μπορεί να περιέχει μικρά μέρη.
- Κρατήστε μακριά από την υγρασία. Ποτέ μην βυθίσετε το προϊόν σε υγρά.
- Μακριά από δονήσεις και μηχανικές καταπονήσεις, οι οποίες μπορεί να προκαλέσουν μηχανική βλάβη στο προϊόν. Σε περίπτωση μηχανικής βλάβης δεν παρέχονται εγγυήσεις.
- Μην το χρησιμοποιείτε παρουσία οπτικής βλάβης. Μην το χρησιμοποιείτε όταν το προϊόν είναι προφανώς ελαττωματικό.
- Μη χρησιμοποιείτε το προϊόν σε θερμοκρασίες κάτω και πάνω από τις συστημένες θερμοκρασίες (βείτε το εγχειρίδιο λειτουργίας), υπό συσθικές εξάτμισης υγρασίας, καθώς και σε εχθρικό περιβάλλον.
- Μην το βάζετε στο στόμα.
- Μη χρησιμοποιείτε το προϊόν για βιομηχανικούς, ιατρικούς ή κατασκευαστικούς σκοπούς.
- Σε περίπτωση που η αποστολή του προϊόντος πραγματοποιήθηκε σε θερμοκρασίες κάτω από το μηδέν, τότε πριν από τη λειτουργία, το προϊόν πρέπει να διατηρείται σε θερμή τοποθέτηση (+ 16-25 °C ή 60-77 °F) εντός 3 ωρών.
- Απεργονοποιήστε τη συσκευή κάθε φορά, όταν δεν πρόκειται να τη χρησιμοποιήσετε για μεγάλο χρονικό διάστημα.
- Μην χρησιμοποιείτε τη συσκευή κατά την οδήγηση του οχήματός, εάν είναι στραμμένη η προσοχή, και σε άλλες περιπτώσεις όταν ο νόμος σας υποχρεώνει να απενεργοποιήσετε τη συσκευή.
Χαρακτηριστικά • Μεταλλική βάση κεφαλόμετρου • Αρραοίσιμο μικρόφωνο • Χρόνος λειτουργίας μπαταρίας έως 25 ώρες • Περιβάλλον ήχος 7.1 • Οπίσθιος φωτισμός LED
• Ραδιοκανάλι 2,4 GHz μέσω δέκτη USB (περιλαμβάνεται) • Κομπιπί σίγασης μικροφώνου
• Ρυθμιζόμενο κεφαλόμετρο • Ελεγχοι έντασης στο ακουστικό • Σημταγής αναδιπλούμεη κατασκευή
Προδιαίροσεις • Τύπος σύνδεσης: ενσύρματο, ασύρματο
Bluetooth, ασύρματο Bluetooth • Χωρητικότητα μπαταρίας: 800 mAh • Πεδίοδραγμάς Bluetooth: V5.3 + EDR, A2DP, AVRCP, HFP, HSP • Σχηνοτητα λειτουργίας: 2.402–2.480 GHz • Διάμετρος μεμβράνης: 40 mm
• Αντίσταση (ακουστικά): 32 Ohm • Αντίσταση (μικρόφωνο): 2,2 Ohm • Εισαίθησία (ακουστικά): 110 dB • Εισαίθησία (μικρόφωνο): -45 dB • Απόκριση συχνότητας (ακουστικά): 20–20000 Hz
• Απόκριση συχνότητας (μικρόφωνο): 100–7000 Hz • Μήκος καλωδίου: 1,5 m • Έυρος λειτουργίας: 0–10 m • Συναεής περίοδος οαίλιας / ακρόασης: 25 ώρες • Υποδοχέι: Type-C
ΕΙΣΑΓΩΓΗΣ: Defender Technology OÜ, Betooni str 11, 11415, Tallinn, Estonia.
Κατασκευαστής: SHENZHEN STARWAVE INDUSTRIAL TECHNOLOGY CO., LTD. Address: Room 1506, 15/F Huaide International Bld, No.73 Guangshen Rd Fuyong Segment, Fuyong Boulevard Bao’an District, Shenzhen, China. Made in China. Απεριόριστη διάρκειά (ζωή). Η διάρκειά (ζωή) είναι 2 χρόνια. Ημερομηνία κατασκευής: Βλ. Στη συσκευασία. Ο κατασκευαστής διατηρεί το δικαίωμα να αλλάξει τα περιεχόμενα και τις προδιαίροεις του πακέτου που αναφέρονε: σι αυτό το εγχειρίδιο. Το πιο πρόσφατο και αναλυτικό εγχειρίδιο λειτουργίας είναι διαθέσιμο στη διεύθυνση www.defender-global.com
Κατασκευασμένο στην Κίνα.

🇮🇷 HR GAMING SLUŠALICA S MIKRFONOM UPUTSTVO

Deklaracija slaganja

Na funkcioniranje uređaja mogu da utiču statička, električna ili visokofrekventna polja (radio-aparatura, mobilni telefoni, elektrostatička pražnjenja). Ako postaju smetnje, povećite distanciju od uređaja, koji izaziva smetnje.

Utilizacija baterije, električne i elektronske opreme

■ Ovaj znak na robu, baterijama prema robu označava da roba ne može biti uložirana zajedno sa svakodnevnima otpacima. Ovu robu neophodno dostaviti u kompaniju za skupljanje i uložiraciju električne i elektronske opreme.

Pravila i uslove bezbednog i efikasnog korišćenja robe

Mere predostrožnosti

- Koristite robu samo u pravu svrhu.
- Ne demontirajte. Ova izradena ne sadrži delova, koji podležu samostalnom remontu.
- Za posluživanje i zamenu pokvarene izradevine obraćajte se u trgovačku kuću ili u autorizovani servisni centar Defender. Primajući robu, uverite se u njeno celovitosti a takode u otstsvtu unutra stvari, koji se slobodno premeštaju.
- Ne namerajte da decu do 3 godine. Može da sadrži sitna dela.
- Ne dopuštajte da vlagla pada na izradevinu ili unutra. Ne opuštajte izradevinu u tečnost.
- Ne podvrgavajte izradevinu vibraciji ili mehaničkom teretu, koji mogu pokvariti robu. Ako roba ima mehaničko oštećenje, garancije se ne izdaju.
- Ne koristite izradevinu, ako ona ima vidljivo oštećenje. Ne koristite nesumnjivo pokvarenu izradevinu.
- Ne koristite izradevinu, ako temperatura je viša ili niža od toga, što preporučeno u uputstvu za korisnika. Ne koristite izradevinu, ako postaja kondenzovana vlaga, a takode u agresivnoj sredini.
- Ne uzimajte izradevinu u usta.
- Ne koristite izradevinu u industrijskoma, medicinskom ili proizvodnom cilju.
- Ako izradevina je bila transportirana pri odrečnoj temperaturi, pre početka eksploatacije neophodno da roba se zagreje u toploj prostoriji (+16-25 °C) 3 sata.
- Iskopčavajte uređaj svaki put, kada ne planirate ga koristiti dugo vremena.
- Ne koristite izradevinu u toku vodenja prevozna sredstva, ako uređaj odvlači pažnju, a takode kada isključivanje predviđeno zakonom.

Značajke • Metalna baza trake za glavu • Mikrofon koji se može ukloniti • Du 25 sati rada baterije
• Okolni 7.1 zvuk • LED pozadinsko osvetljenje • Radiokanal od 2,4 GHz putem USB prijemnika (uključen)
• Tipka za isključivanje mikrofona • Podesiva traka za glavu • Kontrolne glasnoće na slušalici
• Kompaktna sklopiva konstrukcija
Specifikacija • Vrsta veze: žična, bežični radio, bežični Bluetooth
• Kapacitet baterije: 800 mAh • Bluetooth specifikacija: V5.3 + EDR, A2DP, AVRCP, HFP, HSP
• Radna frekvencija: 2,402–2,480 GHz • Promjer membrane: 40 mm • Impedancija (slušalice): 32 Ohm
• Impedancija (mikrofon): 2,2 Ohma • Osetljivost (slušalice): 110 dB • Osetljivost (mikrofon): -45 dB
• Frekvencijski odziv (slušalice): 20–20000 Hz • Frekvencijski odziv (mikrofon): 100–7000 Hz
• Duljina kabela: 1,5 m • Raspon rada: 0–10 m • Trajanje kontinuiranog razgovora / slušanja: 25 sati
• Konektori: Type-C
UVOZNIK: Defender Technology OÜ, Betooni str 11, 11415, Tallinn, Estonia.
Proizvođač: SHENZHEN STARWAVE INDUSTRIAL TECHNOLOGY CO., LTD. Address: Room 1506, 15/F Huaide International Bld, No.73 Guangshen Rd Fuyong Segment, Fuyong Boulevard Bao’an District, Shenzhen, China. Made in China. Neograničen rok trajanja. Životni vijek je 2 godine. Datum proizvodnje: vidí na ambalaži. Proizvođač zadržava pravo promjene sadržaja paketa i specifikacija navedenih u ovom priručniku. Najnoviji i detaljni priručnik za upotrebu dostupan je na www.defender-global.com Proizvedeno u Kini.

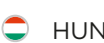

JÁTÉKOS FEJHALLGATÓ HASZNÁLATI UTASÍTÁS

Megfelelőségi nyilatkozat

Az eszköz (eszközök) működését erős statikus, elektromos vagy nagy frekvenciájú mezők (rádióberendezések, mobiltelefonok, mikrohullámú sütők, elektrosztatikus kisülések) befolyásolhatja. Ha előfordul, próbálja meg növelni az interfész okozó eszközök távolságát.

Elemek, elektromos és elektronikus berendezések ártalmatlanítása

A terméken, az elemeken vagy a csomagoláson található ez a jel azt jelzi, hogy a terméket nem lehet háztartási hulladékkal együtt elhelyezni. A megfelelő akkumulátorokat, elektromos és elektronikus berendezéseket gyűjtő és újrafeldolgozó cégghez kell szállítani.

A termék biztonságos és hatékony használatának feltételei

Használati óvintézkedések:

- A terméket csak rendeltetés szerűen használja.
- Ne szerelje szét. Ez a termék nem tartalmaz olyan alkatrészeket, amelyek önálló javításra jogosultak. A meghibásodott termékek karbantartásának és cseréjének kérdésében forduljon kereskedőhöz vagy a Defender hivatalos szervizközpontjához. A termék átvételénél ellenőrizze, hogy töretlen-e és nincsenek-e szabadon mozgó tárgyak a termék belsejében.
- Tartsa távol 3 év alatti gyermekektől. Apró alkatrészeket tartalmazhat.
- Tartsa távol nedvségtől. Soha ne merítse a terméket folyadékokba.
- Tartsa távol a rezgéstől és a mechanikai igénybevételtől, amely mechanikus károsodást okozhat a termékben. Mechanikai sérülés esetén nem vállalunk garanciát.
- Ne használja vizuális sérülés esetén. Ne használja, ha a termék nyilvánvalóan hibás.
- Ne használja a terméket ajánlott hőmérséklet alatti és feletti hőmérsékleten (lásd a kezelési kézikönyvet), páratartalom elpárolgatatása mellett, valamint ellenséges környezetben.
- Ne tegye a szájába.
- Ne használja a terméket ipari, orvosi vagy gyártási célokra.
- Abban az esetben, ha a termék szállítása alacsonyabb hőmérsékleten történt, akkor működés előtt a terméket 3 órán belül meleg helyen (+ 16-25 ° C vagy 60-77 ° F) kell tartani.
- Kapcsolja ki a készüléket minden alkalommal, amikor azt nem tervezik hosszabb ideig használni.
- Ne használja a készüléket járművezetés közben, ha eltérleik a figyelmét, és más esetekben, amikor a törvény kötelezi az eszközök kikapcsolására.

Jellemzők • Fém fejpánt • Kivehető mikrofon • Akár 25 óra akkumulátoros üzemidő • Környező 7.1 hang • LED háttérvilágítás • 2,4 GHz-es rádiócsatorna USB-vevőn keresztül (tartozék) • Mikrofon némitó gomb • Állítható fejpánt • Hangerősztályzó a fülkagylón • Kompakt összcuszkható szerkezet

Specifikáció • Csatlakozás típusa: vezetékes, vezeték nélküli rádió, vezeték nélküli Bluetooth • Akkumulátor kapacitása: 800 mAh • Bluetooth specifikáció: V5.3 + EDR, A2DP, AVRCP, HFP, HSP • Működési frekvencia: 2.402–2.480 GHz • Membrán átmérő: 40 mm • Impedancia (fejhallgató): 32 Ohm • Impedancia (mikrofon): 2.2 Ohm • Érzékenység (fejhallgató): 110 dB • Érzékenység (mikrofon): -45 dB • Frekvenciaválasz (fejhallgató): 20–20000 Hz • Frekvenciaválasz (mikrofon): 100–7000 Hz • Kábel hossza: 1,5 m • Működési tartomány: 0–10 m • Folyamatos beszélgetés/hallgatási idő: 25 óra

• Csatlakozók: Type-C

IMPORTŐR: Defender Technology OÜ, Betooni str 11, 11415, Tallinn, Estonia.

Gyártó: SHENZHEN STARWAVE INDUSTRIAL TECHNOLOGY CO., LTD. Address: Room 1506, 15/F Huaide International Bld, No.73 Guangshen Rd Fuyong Segment, Fuyong Boulevard Bao’an District, Shenzhen, China. Made in China. Korlátlan eltarthatóság. Az élettartam 2 év. Gyártás dátuma: lásd a csomagoláson. A gyártó fenntartja a jogot, hogy megváltoztassa a kézikönyvben feltüntetett csomag tartalmát és specifikációit. A legfrissebb és részletes kezelési kézikönyv a www.defender-global.com címen érhető el. Kinában készült.



ОЙЫН ГАРНИТУРА Н.ҰСҚАУЛЫҚ

Сәйкестік декларациясы

Құрылғының (құрылғылардың) жұмыс істеуіне статикалық, электрлік немесе жоғары жиілікті өрістер (радиоаппаратура, ұялы телефондар, шағын толқынды пештер, электрстатикалық разрядтар) әсер етуі мүмкін. Туындаған кезде, кедергі келтіретін құрылғыдан арақашықтықты арттырыңыз.

Батарея, электрлік және электронды жабдықтарды кәдеге жарату

Тауардағы, тауарға арналған батареядағы немесе қаптамадағы бұл белгі, тауарды тұрмыстық қалдықтармен бірге кәдеге жаратуға болмайтындығын білдіреді. Ол батарея, электрлік және электронды жабдықтарды жинау мен кәдеге жарату бойынша компанияларға жеткізілуі тиіс.

Тауарды қауіпсіз және тиімді қолдану тәртібі мен шарттары

Сақтық шаралары:

- Тауарды тек тікелей тағайындалуы бойынша қолданыңыз.
- Бөлшектемеңіз. Берілген бұйымда өзіндік жөндеуге жататын бөліктер жоқ. Қызмет көрсету және бұзылған бұйымды ауыстыру сұрақтары бойынша сатушы-фирмаға немесе Defender авторластырылған сервис орталығына жүгініңіз. Тауарды қабылдауда оның тұтастығына және ішінде еркін орын ауыстыратын заттардың жоқ екеніне көз жеткізіңіз.
- 3 жасқа дейінгі балаларға арналмаған. Ұсақ бөлшектер болуы мүмкін.
- Бұйымға және оның ішіне ылғалдың кіруін жібермеңіз. Бұйымды сұбықтықтарға салмаңыз.
- Тауардың механикалық зақымдалуына әкелуі мүмкін, бұйымның сілкіну және механикалық жүктелуін жібермеңіз.
- Бұйымның көрінетін зақымдалуы кезінде қолданбаңыз. Көрінеу бұзылған құрылғыны қолданбаңыз.
- Ұсынылатын температурадан төмен немесе жоғары температурада, конденсациялайтын ылғалдың туындағанда, сондай-ақ агрессиялық ортада қолданбаңыз (пайдаланушы нұсқауын қараңыз).
- Ауызға салуға болмайды.
- Бұйымды өнеркәсіптік, медициналық және өндірістік мақсатта қолданбаңыз.
- Егер тауардың тасымалдануы теріс температурада жүргізілсе, пайдалану алдында тауарға жылы бөлмеде (+16–25 °C) 3 сағат көлемінде жылынуға мүмкіндік беру керек.
- Ұзақ уақыт аралығында қолдану жоспарланбаған жағдайда, құрылғыны ар жылы сендіріңіз.
- Егер құрылғы көңіліңізді алаңдататын жағдайда, көлік құралын жүргізу барысында, сондай-ақ құрылғыны сөндіру заңмен қарастырылған жағдайда қолданбаңыз.

Мақсаты: дыбысты жеке тыңдауға арналған құрылғы

Ерекшеліктері • Металл бау негізі • Алынбалы микрофон • Батареяның жұмыс уақыты 25 сағатқа дейін • 7.1 қоршаған дыбыс • Жарық диодтары артқы жарығы • USB қаблдағышы арқылы 2,4 ГГц радиоарна (жинаққа кіреді) • Микрофонның дыбысын өшіру тұтамысы • Реттелетін бас бау • Құлаққаптағы дыбыс деңгейін басқару элементтері • Үлшам жиналмалы құрылыс **Техникалық сипаттама** • Қосылым түрі: сымды, сымсыз радио, сымсыз Bluetooth • Батареяның сыйымдылығы: 800 мАч • Bluetooth сипаттамасы: V5.3 + EDR, A2DP, AVRCP, HFP, HSP • Жұмыс жиілігі: 2,402–2,480 ГГц • Мембрананың диаметрі: 40 мм • Кедергі (құлаққаптар): 32 Ом • Кедергі (микрофон): 2,2 Ом • Сезімталдық (құлаққаптар): 110 дБ • Сезімталдық (микрофон): -45 дБ • Жилік жауаптары (құлаққаптар): 20–20000 Гц • Жилік реакциясы (микрофон): 100–7000 Гц • Кабель ұзындығы: 1,5 м • Жұмыс ауқымы: 0–10 м • Үздіксіз сөйлеу / тыңдау кезеңі: 25 сағ • Қосқыштар: Type-C

Импорртаушы: ООО «ТД Компания Дефендер» Адрес: 127030 г. Москва, вн.тер.г. муниципальный округ Тверской, ул. Суцёвская, д. 27, строение 2, этаж 3, помещение III, комната 3, офис 63.

Өндіруші: SHENZHEN STARWAVE INDUSTRIAL TECHNOLOGY CO., LTD. Address: Room 1506, 15/F Huaide International Bld, No.73 Guangshen Rd Fuyong Segment, Fuyong Boulevard Bao’an District, Shenzhen, China. Made in China. Шектеусіз сақтау мерзімі. Радни век је 6 ай. Кепілдік мерзімі - 6 ай. Defender уәкілетті сервистік орталықтары — сілтеме бойынша қараңыз <https://kz.defender-global.com/places/service> Өндірілген күні: қаптаманда қараның сәндіруші осы нұсқаулықта көрсетілген пакеттің мазмұны мен сипаттамасының өзгерту құқығын өткізді. Соңғы және екей-тегжейлі пайдалану жөніндегі нұсқаулық www.defender-global.com сайтында қол жетімді. Қытайда жасалған.



ZESTAW SŁUCHAWKOWY DLA GRACZY INSTRUKCJA

Deklaracja zgodności

Na działanie urządzenia (urządzeń) mogą mieć wpływ silne pola statyczne, elektryczne lub pola o wysokiej częstotliwości (instalacje radiowe, telefony komórkowe, mikrofalówki, wyładowania elektrostatyczne). Wrazie wystąpienia prosimy zwiększyć odległość od urządzeń powodujących zakłócenia.

Utylizacja

Nie wyrzucać urządzenia do ogólnego domowego kosza na śmieci. Należy je oddać w specjalnym punkcie zbiórki elektrycznego i elektronicznego przeznaczonego do recyklingu. W ten sposób przyczynią się do sprzedawcą lub odpowiednim urzędem.

Uwagi dotyczące bezpiecznego i skutecznego użytkowania produktu

Ostrzeżenia:

- Używać produkt zgodnie z przeznaczeniem.
- Nie rozbiierać. Niniejszy produkt nie zawiera części, nadających się do samodzielnej naprawy. W sprawach związanych z obsługą lub wymianą uszkodzonego produktu należy się kontaktować ze sprzedawcą lub z autoryzowanym centrum serwisowym Defender. Przy odbiorze należy się upewnić, iż urządzenie jest jednolite i nie zawiera w środku swobodnie przemieszczających się przedmiotów.
- Produkt nie jest przeznaczony dla dzieci w wieku poniżej 3 lat, ponieważ może zawierać małe elementy.
- Nie dopuszczać przedostania się wilgoci na powierzchnię i do środka produktu. Nie zanurzać w wodzie.
- Nie narażać produktu na wibracje i obciążenia mechaniczne, mogące doprowadzić do uszkodzeń mechanicznych produktu. Gwarancja na produkt nie jest udzielana przy wykryciu uszkodzeń mechanicznych.
- Nie używać produktu z widocznymi uszkodzeniami. Niedopuszczalne jest rozmyślne użycie urządzenia ewidentnie uszkodzonego.
- Nie używać w temperaturach wyższych lub niższych od zalecanych (patrz instrukcję obsługi), przy skondensowaniu się pary wodnej oraz w środowisku agresywnym.
- Nie brać do ust.
- Nie używać produktu do celów przemysłowych, medycznych lub produkcyjnych.
- Jeżeli produkt był transportowany przy temperaturze ujemnej, przed rozpoczęciem eksploatacji należy pozwolić urządzeniu ogrzać się w ciepym pomieszczeniu (+16–25°C) w ciągu 3 godzin.
- Wyłączyć urządzenie za każdym razem, gdy planowana jest dłuższa przerwa w korzystaniu.
- Nie używać urządzenia podczas prowadzenia pojazdu w przypadku, gdy urządzenie rozprasza uwagę, oraz w przypadkach, gdy obowiązek wyłączenia urządzenia jest określony przez prawo.

Funkcje • Metalowa podstawa pałaka • Odpinany mikrofon • Żywotność baterii do 25 godzin • Dźwięk stereo 7.1 • Podświetlenie diodami • pasmo 2,4 GHz - poprzez odbornik USB (w zestawie) • Przycisk wyciszenia mikrofonu • Pałak regulowany • Przyciski głośności na słuchawkach • Kompaktowa składana konstrukcja **Specyfikacji** • Komunikacja: przewodowa, bezprzewodowa radio, Bluetooth • pojemność akumulatora: 800 mAh • Bluetooth specyfikacja: V5.3 + EDR, A2DP, AVRCP, HFP, HSP • Zakres częstotliwości układu radiowego: 2.402–2.480 GHz • Średnica membrany: 40 mm • Impedancja (słuchawki): 32 Ohm • Impedancja (mikrofon): 2.2 Ohm • Czulość (słuchawki): 110 dB • Czulość (mikrofon): -45 dB • Zakres częstotliwości (słuchawki): 20–20000 Hz • Zakres częstotliwości (mikrofon): 100–7000 Hz • Długość kabla: 1.5 m • Zakres działania: 0–10 m • Czas pracy w trybie rozmowy / słuchania muzyki: 25 godz • Złącza: Type-C

Importer: Defender Technology OÜ, Betooni str 11, 11415, Tallinn, Estonia. Producent: SHENZHEN STARWAVE INDUSTRIAL TECHNOLOGY CO., LTD. Address: Room 1506, 15/F Huaide International Bld, No.73 Guangshen Rd Fuyong Segment, Fuyong Boulevard Bao’an District, Shenzhen, China. Made in China. Nieograniczone okres warranty. Żywotność - 2 lata. Data produkcji: patrz opakowanie. Producent zastrzega sobie prawo do zmiany konfiguracji i parametrów technicznych określonych w niniejszej instrukcji. Najnowsza i pełna wersja instrukcji jest dostępna na stronie internetowej www.defender-global.com Wyprodukowano w Chinach.



GARNITURĂ PENTRU JOCURI INSTRUCȚIUNILE

Declarație de concordanță

Asupra funcționării aparatului (aparatele) pot să influențeze câmpurile statice, electrice și cele de frecvență înaltă (aparatură radio, telefoanele celulare, cuptoarele cu microunde, descărcările de curent electric stații). În cazul apariției acestora măriți distanța de la aparatul, care cauzează aceste bruieri.

Instrucțiuni pentru protecția mediului inconjurător

Din momentul aplicării directivelor europene 2002/96/UE în dreptul național sunt valabile următoarele: Aparatele electrice și electronice nu pot fi salubritate cu gunoii menajer. Consumatorul este obligat conform legii să predea aparatele electrice și electronice la sfârșitul duratei de utilizare la locurile de colectare publice sau înapoi de unde au fost cumpărate. Detaliile sunt reglementate de către legislația țării respective. Simbolul de pe produs, în instrucțiunile de utilizare sau pe ambalaj indică aceste reglementări. Prin reciclarea, revalorificarea materialelor sau alte forme de valorificare a aparatelor scoase din uz aduceți o contribuție importantă la protecția mediului nostru inconjurător.

Reguliile și condițiile de siguranță și folosire eficiente a produsului

Măsuri de precauție:

- Produsul a se folosi numai cu scopul destinației directe.
- Nu demontați. Acest articol nu conține piese, care pot fi reparate separat. În ceea ce privește deservirea tehnică și schimbarea articului defect adrsați-vă la vânzătorul autorizat sau la centrul autorizat de deservire tehnică Defender. La primirea produsului convingeți-vă că dânsul este integral și nu există în interiorul dânsului obiecte care se deplasează liber.
- Nu este destinat copilor sub 3 ani. Poate conține piese mici.
- Nu admițeți accesul umidității pe suprafațe articolului sau în interiorul dânsului.
- Nu scufundați articolul în substanțe lichide.
- Nu sunpeți articolul sub influența vibrațiilor și a sarcinilor mecanice, care sunt capabile să aducă la deteriorarea mecanică a produsului. În cazul existenței deteriorărilor mecanice, produsului nu se acordă nici un fel de garanții.
- Nu folosiți articolul în cazul prezenței deteriorărilor vizibile. Nu folosiți intenționat aparatul stind despre faptul că este deteriorat.
- A nu se folosi la temperaturi mai reduse sau mai înalte de cele recomandate(vezi manualul de utilizare), în cazul apariției umezeii condensate, și de asemenea în medii agresive.
- A nu se introduce în gură.
- A nu se folosi articolul în scopuri industriale, medicinale sau de productie.
- În cazul, în care transportarea produsului a fost efectuată la temperaturi negative, înainte de a începe exploatarea trebuie trebuie acordată posibilitatea produsului de a se încălzi la temperatura încăperii (+16–25°C) îndealungul a 3 ore.
- Deconectați aparatul de fiecare dată, când nu planificați să îl folosiți o perioadă mai îndelungată de timp.
- Nu folosiți aparatul în timpul conducerii mijloclului de transport, în cazul în care, aparatul distrage atenția, și de asemenea în acele cazuri, când deconectarea aparatului este prevăzută de legislație.

Particularitățile • Baza metalică pentru banda de cap • Microfon detașabil • Durată de viață a bateriei până la 25 ore • Sunet surround virtual 7.1 • Iluminarea cu LED-uri • canal radio 2,4 GHz - prin intermediul USB-receptor (inclus) • Buton de dezactivare a microfonului • Bandă de fixare regulabilă • Butoanele de control al volumului de pe căști • Structură plantată compactă **Specificațiile tehnice** • Tipul de conexiune: prin cablu, radio fără fir, Bluetooth fără fir • Capacitatea acumulatorului: 800 mAh • Bluetooth - caietul de sarcini: V5.3 + EDR, A2DP, AVRCP, HFP, HSP • Diapazonul de frecvențe al canalului de frecvențe radio: 2.402-2.480 GHz • Diametrul al membranei: 40 mm • Impedantă (căști): 32 Ohm• Impedanta (microfon): 2.2 Ohm • Sensibilitate (căști): 110 dB • Sensibilitate (microfon): -45 dB • frecvența de răspuns (căști): 20–20000 Hz • Frecvența de răspuns (microfon): 100–7000 Hz • Lungimea cablului: 1.5 m • Raza de acțiune: 0–10 m • Timpul de funcționare în regimul de conversiorie / ascultare a muzicii: 25 ore • Conectori: Type-C

Importatorul: Defender Technology OÜ, Betooni str 11, 11415, Tallinn, Estonia. Producător: SHENZHEN STARWAVE INDUSTRIAL TECHNOLOGY CO., LTD. Address: Room 1506, 15/F Huaide International Bld, No.73 Guangshen Rd Fuyong Segment, Fuyong Boulevard Bao’an District, Shenzhen, China. Made in China. Termenul de valabilitate nu este limitat. Durata de viață — 2 ani. Data fabricației: vezi pe ambalaj. Producătorul își rezervă dreptul de a modifica configurația și caracteristicile tehnice specificate în acest manual. Cea mai recentă și recentă versiune a manualului este disponibil pe www.defender-global.com Produs în China.



ИГРОВАЯ ГАРНИТУРА ИНСТРУКЦИЯ

Декларация соответствия

На функционирование устройства (устройств) могут повлиять статические, электрические или высокочастотные поля (радиоаппаратура, мобильные телефоны, микроволновые печи, электростатические разряды). В случае возникновения увеличьте расстояние от устройства, вызывающего помехи.

Утилизация батареек, электрического и электронного оборудования

Этот знак на товаре, батарейках к товару или на упаковке означает, что товар не может быть утилизирован вместе с бытовым отходами. Он должен быть доставлен в компанию по сбору и утилизации батареек, электрического и электронного оборудования.

Правила и условия безопасного и эффективного использования товара

Меры предосторожности:

- Использовать товар только по прямому назначению.
- Не разбирать. Данное изделие не содержит частей, подлежащих самостоятельному ремонту. По вопросу обслуживания и замены неисправного изделия обращайтесь к фирме-продавцу или в авторизованный сервисный центр Defender. При приеме товара убедитесь в его целостности и отсутствии внутри свободно перемещающихся предметов.
- Не предназначен для детей до 3-х лет. Может содержать мелкие детали.
- Не допускать попадания влаги на изделие и внутрь его. Не опускать изделие в жидкости.
- Не подвергать изделие вибрациям и механическим нагрузкам, способным привести к механическим повреждениям товара. В случае наличия механических повреждений никакие гарантии на товар не дается.
- Не использовать товар при видимых повреждениях изделия. Не пользоваться заводом неисправным устройством.
- Не использовать при температурах ниже или выше рекомендуемых (см. инструкцию пользователя), при возникновении конденсируемой влажности, а также в агрессивной среде.
- Не брать в рот.
- Не использовать изделие в промышленных, медицинских или производственных целях.
- В случае, если транспортировка товара осуществлялась при отрицательных температурах, перед началом эксплуатации нужно дать товару согреться в теплом помещении (+16-25 °C) в течение 3 часов.
- Выключать устройство каждый раз, когда не планируется использовать его в течение длительного периода времени.
- Не использовать устройство при вождении транспортного средства в случае, если устройство отвлекает внимание, а также в тех случаях, когда отключение устройства предусмотрено законом.

Назначение: устройство для персонального прослушивания звука

Особенности • Металлическое основание оголовья • Съемный микрофон • Время работы аккумулятора до 25 часов • Виртуальный объемный звук 7.1 • Светодиодная подсветка • Радиоканал 24 ГГц - через USB-приемник (в комплекте) • Кнопка выключения микрофона • Регулируемое оголовье • Кнопки регулировки громкости на наушниках • Компактная складная конструкция

Характеристики • Тип подключения: проводной, беспроводной радио, беспроводной Bluetooth • Емкость аккумулятора: 800 мАч • Bluetooth-спецификация: V5.3 + EDR, A2DP, AVRCP, HFP, HSP

• Частотный диапазон радиочастотного трака: 2.402–2.480 ГГц • Диаметр мембраны: 40 мм • Импеданс (наушники): 32 Ом • Импеданс (микрофон): 2.2 Ом • Чувствительность (наушники): 110 дБ • Чувствительность (микрофон): -45 дБ • Частотный диапазон (наушники): 20–20000 Гц • Частотный диапазон (микрофон): 100–7000 Гц • Длина кабеля: 1.5 м • Радиус действия: 0–10 м • Время работы в режиме разговора / прослушивания музыки: 25 час • Разъемы: Type-C

Импортер в РФ: ООО «ТД Компания Дефендер» Адрес: 127030 г. Москва, вн.тер.г. муниципальный округ Тверской, ул. Суцёвская, д. 27, строение 2, этаж 3, помещение III, комната 3, офис 63.

Изготовитель: Шенжень Старвэйв Индустриал Технолоджи Ко., Лтд. Адрес: Рум 1506, 15Ф Хуайдэ Интернэшнл Блд, №73 Гуаншэнь Роад Фуюйонг Сегмент, Фуюйонг Бульвар Баоань дистрикт, Шэньжень, Китай. Сделано в Китае. Срок годности не ограничен. Срок службы — 6 месяцев. Гарантийный срок - 6 месяцев. Декларация о соответствии №ЕАЭС N RU Д-СН.РА03.В.5315/0.23. Срок действия по 26.04.2028. Выдана Испытательной Лабораторией «Качество продукции». Соответствует требованиям ТР ЕАЭС 037/2016 «Об ограничении применения опасных веществ в изделиях электротехники и радиоэлектроники». Декларация о соответствии №ЕАЭС N RU Д-СН.РА03.В.5315/0.23. Срок действия по 26.04.2028. Выдана Испытательной Лабораторией «Качество продукции». Соответствует требованиям ТР ТС 020/2011 «Электромеханичная совместимость технических средств». Список авторизованных сервисных центров доступен на сайте Defender: <https://defender.ru/places/service> Дата производства см. на упаковке. Производитель оставляет за собой право изменения комплектации и технических характеристик, указанных в этой инструкции. Последняя и полная версия инструкции доступна на сайте www.defender.ru Сделано в Китае.

SLV **IGRALNE SLUŠALKE** NAVODILA ZA UPORABO

Izjava o skladnosti

Na delovanje naprave (naprav) lahko vplivajo močna statična, električna ali visokofrekvenčna polja (radijske napeljave, mobilni telefoni, mikrovalovne peči, elektrostatični razelektritve) / Če se zgodi, poskusite povečati oddaljenost od naprav, ki povzročajo vmesnik.

Odstranjevanje baterij, električne in elektronske opreme

Ta znak na izdelku, njegovih baterijah ali embalaži pomeni, da izdelka ni mogoče odvreči skupaj z gospodinjiskimi odpadki. Dostaviti ga je treba ustreznemu podjetju za zbiranje in recikliranje električnih in elektronskih naprav.

Pogoji varne in učinkovite uporabe izdelka

Previdnostni ukrepi:

- Izdelek uporabljajte samo za predvideni namen.
- Ne razstavljajte. Ta izdelek ne vsebuje delov, ki so upravičeni do samozadostnega popravila. Glede vprašanja vzdrževanja in zamenjave okvarjenega izdelka se obrnite na prodajalca ali pooblaščen servisni center družbe Defender. Med prejemom izdelka se prepričajte, da je neprekinjen in da v njem ni prsto premikajočih se predmetov.
- Hranite ločeno od otrok, mlajših od 3 let. Lahko vsebuje majhne dele.
- Hranite ločeno od vlage. Izdelka nikoli ne topoljajte v tekočine.
- Pazite, da ni vibracij in mehanskih napetosti, ki lahko povzročijo mehanske poškodbe izdelka. V primeru mehanskih poškodb garancija ni dana.
- Ne uporabljajte v primeru vidnih poškodb. Ne uporabljajte, če je izdelek očitno pokvarjen.
- Izdelka ne uporabljajte pri temperaturah pod in nad priporočenimi temperaturami (glejte navodila za uporabo), v pogojih izhlapevanja vlage in v sovražnem okolju.
- Ne dajajte v usta.
- Izdelka ne uporabljajte v industrijske, medicinske ali proizvodne namene.
- Če je bila pošiljka izdelka opravljena pri temperaturah pod ničlo, je treba izdelek pred uporabo v treh urah hraniti na toplem (+ 16-25 ° C ali 60-77 ° F).
- Napravo izklopite vsakič, ko je ne nameravate uporabljati dlje časa.
- Naprave ne uporabljajte med vožnjo vozila, če je nanj preusmerjena pozornost, in v drugih primerih, ko vas zakon obvezuje, da napravo izklopite.

Lastnosti • Kovinska osnova naglavnega traku • Odstranljiv mikrofon • Do 25 ur delovanja baterije • Okoliški zvok 7.1 • LED osvetlitev ozadja • 2,4 GHz radijski kanal prek USB sprejemnika (priložen) • Gumb za izklop mikrofona • Nastavljiv naglavni trak • Kontrolne glasnosti na ušesnem nastavku • Kompaktna zložljiva konstrukcija **Specifikacija** • Vrsta povezave: žična, brezžični radio, brezžični Bluetooth • Kapaciteta baterije: 800 mAh • Bluetooth specifikacija: V5.3 + EDR, A2DP, AVRCP, HFP, HSP • Delovna frekvenca: 2,402–2,480 GHz • Premer membrane: 40 mm • Impedanca (slušalke): 32 Ohm • Impedanca (mikrofon): 2,2 Ohm • občutljivost (slušalke): 110 dB • občutljivost (mikrofon): -45 dB • Frekvenčni odziv (slušalke): 20–20000 Hz • Frekvenčni odziv (mikrofon): 100–7000 Hz • Dolžina kabla: 1,5 m • Območje delovanja: 0–10 m • Trajanje neprekinjenega pogovora / poslušanja: 25 ur • Konektorji: Type-C

UVOZNIK: Defender Technology OÜ, Betooni str 11, 11415, Tallinn, Estonia. Proizvajalec: SHENZHEN STARWAVE INDUSTRIAL TECHNOLOGY CO., LTD. Address: Room 1506, 15/F Huaide International Bld, No.73 Guangshen Rd Fuyong Segment, Fuyong Boulevard Bao'an District, Shenzhen, China. Made in China. Neomejen rok uporabilnosti. Življenjska doba je 2 leti. Datum izdelave: glej na embalaži. Proizvajalec si pridržuje pravico do spremembe vsebine embalaže in specifikacij, navedenih v tem priročniku. Najnovejši in podrobnejši priročnik za uporabo je na voljo na www.defender-global.com Izdelano na Kitajskem.

SVK **GARNITÚRA PRE HRY** INŠTRUKCIE

Vyhlasenie o zhode

Na fungovanie prístroja môžu vplyvať statické, elektrické alebo vysokofrekvenčné polia (rádio aparatúra, mobilné telefóny, mikrovlnné rúry, elektrostatický výboj). V prípade vyskytnutia interferencií vzdialte prístroj od prístroja, ktorý vyvoláva poruchy.Not om miljöskydd

Utilizovanie batérií, elektrických a elektronických prístrojov

 Tento znak na výrobku, batériách pre výrobok alebo na balení označuje že sa výrobok nemôže utillizovať spolu s domácim odpadom. Tento musí byť odovzdaný v podniku, ktorý sa zaoberá zberom a utillizovaním batérií, elektrických a elektronických prístrojov.

Pravidlá a podmienky bezpečného a účinného použitia výrobku

Bezpečnostné opatrenia:

- Výrobok používať výlučne podľa účelu.
- Nerozoberajte. Tento výrobok neobsahuje časti, ktoré si môžete sami opraviť. V súvislosti s opravovaním a výmenou nefunkčného výrobku obráťte sa na firmu-predajcu alebo na oprávnené servisné centrum Defender. Pri preberaní výrobku zistíte jeho ucelenosť a neprítomnosť voľne posúvacích častí v ňom.
- Nie je určené pre deti do 3 rokov. Môže obsahovať drobné časti.
- Nedovoľit' aby vlhkosť vnikla do výrobku. Nenechávať výrobok v tektúne.
- Nevyložiť výrobok vibráciami a mechanickým zátáčaním, ktoré by mohli vyvolať mechanické poškodenia výrobku. V prípade existencie mechanických poškodení pre výrobok nie sú žiadne záruky.
- Nepoužívať ak výrobok má zjavné poškodenia. Nepoužívať výrobok ak je jasné že je pokazený.
- Nepoužívať pri teplotách nižších alebo vyšších od uvedených (viď Návod na použitie), v prípade vytvárania kondenzovanej vlhkosti, ani v agresívnom prostredí.
- Neklást' do úst.
- Nepoužívať výrobok pre priemyselné, zdravotnicke alebo výrobné účely.
- V prípade že je výrobok prevázaný pri teplote nižšej od nuly, pred použitím ho treba nechať voľne zohriať v teplej miestnosti (+16-25 °C) v trvaní 3 hodiny.
- Výrobok treba vypnúť v prípadoch keď sa nebudete používať dlhší čas.
- Nepoužívať výrobok počas jazdy motorovým vozidlom a v prípadoch keď to priťahuje pozornosť vodičov, tiež v prípadoch keď je vypájanie výrobku určené podľa zákona.

Osobitosti • Kovová základná čelenka • Odnímateľný mikrofon • Výdrž batérie až do 25 hodín • Virtuálny priestorový zvuk 7.1 • Led osvetlenie • rádiový kanál 2,4 GHz - cez USB prijímač (súčasťou balenia) • Tlačidlo stmenia mikrofonu • Nastaviteľná čelenka • Tlačidlá ovládania hlasitosti na slúchadlách • Kompaktná skladacia konštrukcia

Technické charakteristiky • Druh pripájania: drôtový, bezdrôtový radio, bezdrôtový Bluetooth • Kapacita akumulátora: 800 mAh • Bluetooth-zameranie: V5.3 + EDR, A2DP, AVRCP, HFP, HSP • číastkové kmitočtové pásmo - operating frequency: 2.402–2.480 GHz • Diameter membrany: 40 mm • Impedancia (slúchadlá): 32 Ohm • Impedancia (mikrofon): 2.2 Ohm • Čitlivost (slúchadlá): 110 dB • Čitlivost (mikrofon): -45 dB • Frekvenčný rozsah (slúchadlá): 20–20000 Hz • Frekvenčný rozsah (mikrofon): 100–7000 Hz • Dĺžka kábla: 1.5 m • Radius činnosti: 0–10 m • Pracovný čas v režime rozhovoru/počúvania hudby: 25 kusov • Konektorji: Type-C

Dovozca: Defender Technology OÜ, Betooni str 11, 11415, Tallinn, Estonia. Výrobca: SHENZHEN STARWAVE INDUSTRIAL TECHNOLOGY CO., LTD. Address: Room 1506, 15/F Huaide International Bld, No.73 Guangshen Rd Fuyong Segment, Fuyong Boulevard Bao'an District, Shenzhen, China. Made in China. Čas použiteľnosti je neobmedzený. Životnosť — 2 roky. Dátum výroby: viď na obale. Výrobca si vyhradzuje právo zmeniť konfiguráciu a technické vlastnosti uvedené v tomto pokyne. Najnovšia a plná verzia pokynov je k dispozícii na webovej stránke www.defender-global.com Výrobeno v Číne.

SWE **GAMING HEADSET** BRUKSANVISNING

Försäkran om överensstämmelse

Anordningens funktion kan påverkas av statiska, elektriska eller högfrekventa fält (radioutrustning, mobiltelefoner, mikrovågor, elektrostatiska urladdningar). Om störningar uppstår, öka avståndet från anordningen som orsakar störningar.

Not om miljöskydd

 Efter implementeringen av EU direktiv 2002/96/EU i den nationella lagstiftningen, gäller följande: Elektriska och elektroniska apparater får inte avyttras med hushållsavfall.

Konsumenter är skyldiga att återlämna elektriska och elektroniska apparater vid slutet av dess livslängd till, för detta ändamål, offentliga uppsamlingsplatser. Detaljer för detta definieras via den nationella lagstiftningen i respektive land. Denna symbol på produkten, instruktionsmanualen eller på förpackningen indikerar att produkten innefattas av denna bestämmelse. Genom återvinning och återanvändning av material bidrar du till att skydda miljön och din omgivning.

Regler och villkor för säker och effektiv användning av produkten

Säkerhetsåtgärder:

- Använd produkten enbart för avsett ändamål.
- Ta inte isär produkten. Den innehåller inga delar, som man själv kan reparera. För underhåll och utbyte av en defekt produkt kontakta vänligen företaget-återförsäljaren eller ett auktoriserat Defender servicecenter. När du tar emot produkten, kontrollera dess integritet och att det inte finns fritt rörliga objekt inuti.
- Produkten är ej lämplig för barn under 3 år. Den kan innehålla små delar.
- Låt ingen fukt komma på och in i produkten. Sänk inte ner produkten i vätskor.
- Utsätt inte produkten för vibrationer och mekaniska påfrestningar som kan leda till mekaniska skador på produkten. Ingen garanti ges för produkter som fått mekaniska skador.
- Använd inte produkten om den har synliga skador. Använd inte en uppenbart defekt produkt.
- Använd inte produkten vid temperaturer under eller över de rekommenderade värdena (se användarhandboken), vid kondenserad fukt och i aggressiva miljöer.
- Ta inte i munnen.
- Använd inte produkten i industriella och medicinska ändamål.
- Om produkten har transporterats vid låga temperaturer, låt den värmas upp i ett varmt rum (+ 16-25 ° C) under 3 timmar.
- Stäng av anordningen varje gång, om du inte tänker använda den under en lång tid.
- Använd inte anordningen medan du kör, om anordningen är störande, liksom i de fall då anordningen ska stängas av enligt lagen.

Särdrag • Pannband i metall • Avtagbar mikrofon • Batteritid: upp till 25 timmar • Surround ljud 7.1 • LED-lampor • radiokanal 2,4 GHz - genom en USB-mottagare (är med i uppsättningen) • Mikrofonavstängningsknapp • Reglerbar huvudband • Volymkontrollknappar på hörlurarna • Kompakt ihopfällbar konstruktion **Tekniska egenskaper** • Anslutningstyp: bredband, trådlös radio, trådlösa Bluetooth • batterikapacitet: 800 mAh • Bluetooth-specifikation: V5.3 + EDR, A2DP, AVRCP, HFP, HSP • Frekvensområde: 2.402–2.480 GHz • Diameter på ett membran: 40 mm • Impedans (hörlurar): 32 Ohm • Impedans (slúchadlá): 2.2 Ohm • Känslighet (headset): 110 dB • Känslighet (mikrofon): -45 dB • Frekvensåtergivning (hörlurar): 20–20000 Hz • Frekvensområde (mikrofon): 100–7000 Hz • Kabellängd: 1.5 m • Aktionsradie: 0–10 m • Öppettider samtalltillstånd / musikilltstånd: 25 t • Kontaktton: Type-C

Importör: Defender Technology OÜ, Betooni str 11, 11415, Tallinn, Estonia. Tillverkare: SHENZHEN STARWAVE INDUSTRIAL TECHNOLOGY CO., LTD. Address: Room 1506, 15/F Huaide International Bld, No.73 Guangshen Rd Fuyong Segment, Fuyong Boulevard Bao'an District, Shenzhen, China. Made in China. Öbegränsad hållbarhet. Livstid — 2 år. Tillverkningsdatum: se förpackningen. Tillverkaren förbehåller sig rätten att ändra uppsättningen och tekniska specifikationer som anges i denna bruksanvisning. Den senaste och fullständiga versionen av bruksanvisningen finns på www.defender-global.com Tillverkad i Kina.

UKR **ІГРОВА ГАРНІТУРА** ІНСТРУКЦІЯ

Декларація відповідності

На функціонування пристрою (пристроїв) можуть впливати статичні, електричні або високочастотні поля (радіоапаратура, мобільні телефони, мікрохвильові печі, електростатичні розряди, тощо). У випадку виникнення такого впливу збільште відстань від його джерела.

Утилізація батарейок, електричного і електронного устаткування

 Ця позначка на виробі, батарейках до виробу або упакоці позначає, що виріб не можна утилізувати з побутовими відходами. Він повинен бути доставлений в місце по збору та утилізації батарейок, електричного та електронного устаткування.

Правила та умови безпечного та ефективного використання товару

Запобіжні засоби:

- Використовувати товар тільки за прямим призначенням
- Не розбирати. Даний пристрій не містить частин, що підлягають самостійному ремонту. Щодо обслуговування та заміни несправного виробу звертайтеся до фірми-продавця або в авторизований сервісний центр Defender. Під час приймання товару впевніться в його цілісності та відсутності всередині предметів, що вільно переміщуються
- Не передбачений для дітей віком до 3-х років. Може містити дрібні деталі
- Запобігайте попаданню вологи на виріб або всередину виробу. Не занурюйте виріб в рідину
- Запобігайте впливу на виріб вібрації та механічних навантажень, що можуть привести до ушкодження виробу. Гарантія не надається на виріб, що має механічні пошкодження.
- Не користуйтеся виробом, якщо він пошкоджений.
- Не використовувати при температурі вище або нижче той, що рекомендується в інструкції користувача, при виникненні конденсованої вологи, а також в агресивному середовищі
- Не брати до рота
- Не використовувати виріб за промисловим, медичним або виробничим призначенням
- Якщо виріб транспортувався при температурі нижче 0 °C, то перед початком експлуатації потрібно витримати виріб при температурі не нижче +16 °C протягом 3–х годин.
- Вимикайте пристрій кожного разу, якщо планується не використовувати його протягом довготривалого періоду
- Не використовуйте пристрій під час управління транспортним засобом, якщо це відволікає увагу, а також у випадках, коли відключення пристрою передбачене законодавством.

Призначення

Призначення • Металева основа оголів'я • Знімний мікрофон • Час роботи акумулятора до 25 годин • Об'ємне звучання 7.1 • Світлодіодне підсвічування • радіоканал 2,4 ГГц - через USB-приймач (у комплекті) • Кнопка вимкнення мікрофона • Регульоване наголів'я

• Кнопки регулювання гучності на навушниках • Компактна складна конструкція

Технічні характеристики • Тип підключення: дротовий, бездротовий радіо, бездротовий Bluetooth • Ємність акумулятора: 800 мА·ч • Bluetooth-специфікація: V5.3 + EDR, A2DP, AVRCP, HFP, HSP • Частотний діапазон радіочастотного трака: 2.402–2.480 ГГц • Діаметр мембрани: 40 мм • Імпеданс (навушники): 32 Ом • Імпеданс (мікрофон): 2.2 Ом • Чутливість (навушники): 110 дБ • Чутливість (мікрофон): -45 дБ • Частотний діапазон (навушники): 20–20000 Гц • Частотний діапазон (мікрофон): 100–7000 Гц • Довжина кабелю: 1.5 м • Радіус дії: 0–10 м • Час роботи в режимі розмови / прослуховування музики: 25 год • Роз'єми: Type-C Імпортёр в Україні: ТОВ «Виробниче Підприємство «Промислові Системи», адреса: вул. Кирилівська, 40А, м. Київ, 04080, Україна. Виробник: Шеньжень Стар Вейв Індустріал Технолоджі Ко, Лтд, Адреса: оф 1506, 15F Хуанде Інтернешнл Блд., #73 Гуаншєн Роад Фуйонг Сегмент, Фуйонг бульвар Баоан район, Шеньжень, Китай. Термін придатності не обмежений. Термін служби – 6 місяців. Гарантійний період - 6 місяців. Перелік авторизованих сервісних центрів дивляться на сайті Defender: <https://ua.defender-global.com/places/service> Дата виробництва: див. на упаковці. Виробник залишає за собою право зміни комплектації і технічних характеристик, зазначених в цій інструкції. Остання та повна версія інструкції доступна на сайті www.defender-global.com Зроблено в Китаї.

UZB **O'YIN GARNITURASI** YO'RIQNOMA

Muvofiqlik deklaratsiyasi

Qurilma (qurilmalar) ishlashiga statik, elektrik yoki yuqorichastotali maydon (radioapparatura, mobil telefonlar, mikroto'zinqinli pechalar, elektrostatik razryadlar) ta'sir etishi mumkin. Shovqinlar yuzaga kelganda bunda yiqiniga qarshi elektriruvchi qurilmadan masofalan kattalashtiring.

Batareyka, elektrik va elektron uskunalarini utillizatsiya qilish

 Mahsulotdagi, mahsulot ichida bo'lgan batareykadagi yoki qadodagi ushbu belgi mahsulot maishiy chiqindilar bilan birgalikda utillizatsiya qilinmasligini bildiradi. U batareyka, elektr va elektron uskunalarini yig'ish va utillizatsiyasi bilan shug'ullanuvchi kompaniyaga yetkazilishi lozim

Oldini olish choralari:

- Mahsulotni o'zini maqsadida ishlatislin
- Qismlarga bo'linmasin. Mazkur buyum mustaqil ta'mirlanishi mumkin bo'lgan qismlarga ega emas. Xizmat ko'rsatish va nosoz buyumini almashtirish masalasida firma-sotuvchi yoki Defender xizmat ko'rsatish markaziga murojaat etilsin. Mahsulotni qabul qilishda uning butunligi va ichida erkin harakatlanadigan buyumlar yo'qligiga ishonch hosil qiling.
- 3 yoshgacha bo'lgan bolalarga mo'ljallanmagan. Mayda buyumlarga ega bo'lishi mumkin.
- Buyumga va uning ichiga namlikni kirishiga yo'l qo'yilmasin. Suyuqlik ichiga buyum tushirilmasin
- Buyumini mexanik shikastlanishga olib keladigan vibratsiya va mexanik o'riqishlarga yo'l qo'yilmasin. Mexanik shikastlanishlar yuzaga kelganda mahsulotga hech qanday kafolat berilmaydi
- Buyumda ko'rinuvchi shikastlanishlar yuzaga kelganda ishlatilmasin. Oldindan ma'lum bo'lgan nosoz qurilmadan foydalanilmasin.
- Kondensatsiyalangan namlik, xamda salbiy muhit yuzaga kelganda tavsiya etilgan haroratdan past yoki yuqori darajada ishlatilmasin.
- Og'iz bo'shlig'iga olinmasin.
- Buyumini sanoat, tibbiyot yoki ishlab chiqarish maqsadida ishlatilmasin.
- Agar mahsulotni tashilishi manfiy haroratda olib borilgan bo'lsa, u holda mahsulotni ishlatishdan avval uni iliq binoda (+16-25 °C) 3 soat davomida isitish kerak.
- Qurilmani ancha vaqtga ishlatisilmasligi rejalashtirilayotganda, uni o'chirib qo'yish lozim.
- Agar qurilma transport vositasini boshqarishda diqqatni chalg'itsin, xamda qonunchilik tomonidan o'chirish ko'zda tutilgan bo'lsa undan foydalanilmasin.

Xususiyatlari • Metall bosh tasmasi • Olinadigan mikrofon • Batareyaning ishlash muddati 25 soatgacha • 7.1 atrofidagi ovoz • LED orqa yorug'lik • USB qabul qilgich orqali 2,4 gigagertsi radiokanal (shu jumladan) • Mikrofon ovozi o'chirish tugmasi • Sozlanishi bosh tasma • Qo'lchoqdag ovoz balandligini boshqarish • Yilni yig'ildigan konstruktsiya

Spetsifikatsiya • Ulanish turi: simli, simsiz radio, simsiz Bluetooth • Batareya quvvati: 800 mA / soat • Bluetooth spetsifikatsiyasi: V5.3 + EDR, A2DP, AVRCP, HFP, HSP • Ishlab chastotasi: 2,402–2,480 GHz • Membraning diametri: 40 mm • Empedans (naushniklar): 32 Ohm • Empedans (mikrofon): 2,2 Ohm • Sezuvchanlik (naushniklar): 110 dB • Sezuvchanlik (mikrofon): -45 dB • Chastota javobi (naushniklar): 20–20000 Gts • Chastota javobi (mikrofon): 100–7000 Gts • Kabel uzunligi: 1,5 m • Ishlab diapazoni: 0–10 m • Uluzksiz suhbat / tinglash davri: 25 soat • Ulagichlar: Type-C Ishlab chiqaruvchi: SHENZHEN STARWAVE INDUSTRIAL TECHNOLOGY CO., LTD. Address: Room 1506, 15/F Huaide International Bld, No.73 Guangshen Rd Fuyong Segment, Fuyong Boulevard Bao'an District, Shenzhen, China. Made in China. Cheksiz saqlash muddati. Xizmat muddati - 6 oy. Kafolat muddati - 6 oy. Ishlab chiqarish sanasi: qadoq qutiga qaralish. Ishlab chiqaruvchi ushbu qo'llanmada ko'rsatilgan paket tarkibini va texnik xususiyatlarini o'z qat'irlish huquqiga ega. Eng so'nggi va batafsil qo'llanma bilan www.defender-global.com saytida tanishishingiz mumkin. Xitoyda ishlab chiqarigan.